

ลิลิตตะเลงพ่าย

อาจารย์สุพัชรา อุตม้ง

ลิลิตตะเลงพ่าย เป็นพระนิพนธ์ของสมเด็จพระมหาสมณเจ้า กรมพระปรมานุชิตชิโนรส รัตนกวีนแห่งกรุงรัตนโกสินทร์ ทรงเป็นพระสังฆราชาเจ้า พระองค์ที่ ๗ และทรงเป็นพระมหาสมณเจ้า ๕ พระองค์แรกแห่งกรุงรัตนโกสินทร์ ทรงได้รับการยกย่องจากองค์การวิทยาศาสตร์และวัฒนธรรมแห่งสหประชาชาติ (UNESCO) ว่าพระองค์เป็นบุคคลดีเด่นทางด้านวัฒนธรรมของโลกประจำปี พ.ศ. ๒๕๓๓

พระนามเดิมของพระองค์ คือ พระองค์เจ้าวาสุกรี เป็นพระเจ้าลูกยาเธอองค์ที่ ๒๘ ในพระบาทสมเด็จพระพุทธยอดฟ้าจุฬาโลกมหาราช ทรงผนวชเมื่อพระชนมายุ ๑๒ พรรษา ในระหว่างทรงผนวชได้เสด็จไปนมัสการพระพุทธบาท ที่จังหวัดสระบุรี ทรงเป็นกวีร่วมสมัยกับสุนทรภู่ สุนทรภู่ได้พบสมเด็จพระ ๕ กรมพระปรมานุชิตชิโนรส ขณะนั้นทรงบรรพชาเป็นสามเณร สุนทรภู่ได้แต่งไว้ในนิราศพระบาทว่า

เจ้าเณรน้อยเสด็จมาดูนารัก

พระกลดหักทองขวางกางถวาย

สมเด็จพระปรมานุชิตชิโนรสทรงศึกษาเล่าเรียนหนังสือไทย ขอม และภาษาบาลี อย่างแตกฉาน โดยเฉพาะพระนิพนธ์โคลง ร่าย และฉันท์ ที่ทรงนิพนธ์ไว้มากมาย เช่น ฉันท์มาตราพฤติ และวรรณพฤติ ตำราโคลงกลบท พระปฐมสมโพธิกถา ร่ายยาวมหาเวสสันดรชาดก หรือร่ายยาวมหาชาติ ซึ่งนับเป็นวรรณกรรมชิ้นเอกทางพระพุทธศาสนาในสมัยรัตนโกสินทร์ นอกจากนี้ได้ทรงพระนิพนธ์เรื่องต่าง ๆ ไว้มากมาย เช่น ลิลิตตะเลงพ่าย พระราชพงศาวดารฉบับสมเด็จพระปรมานุชิตชิโนรส เทศนาพงศาวดารกรุงศรีอยุธยา ลิลิตกระบวรพยุหยาตรา พระกฐินสถลมารคและชลมารค เป็นต้น

ในจำนวนพระนิพนธ์ทั้งหมด เรื่องที่ได้รับการยกย่องทางร้อยกรองว่าดีเยี่ยมที่สุด คือ ลิลิตตะเลงพ่าย ซึ่งได้รับการยกย่องว่าเป็นวรรณคดีที่ดีเลิศทางกระบวนการลิลิต

สำหรับเรื่องลิลิตตะเลงพ่ายนี้ สมเด็จพระปรมานุชิตชิโนรสทรงนิพนธ์ขึ้นเพื่องานพระราชพิธีฉลองตักวัดพระเชตุพนวิมลมังคลาราม ในรัชกาลที่ ๓

ชื่อเรื่องลิลิตตะเลงพ่ายนี้ คำว่า “ตะเลง” หมายถึง มอญ ความหมายตามชื่อเรื่อง “ตะเลงพ่าย” จึงหมายถึง “มอญแพ้ว” ความหมายตามเนื้อเรื่อง “ตะเลงพ่าย” หมายถึง “พม่าและมอญแพ้ว” เพราะพม่าเมื่อได้มอญเป็นเมืองขึ้นแล้วได้ใช้เมืองหลวงของมอญคือ หงสาวดี เป็นเมืองหลวงของตนและเมื่อพม่ากรีธาทัพมาตีไทยก็จะเกณฑ์มอญมาในกองทัพของตนมากมาย ไทยจึงเรียกกองทัพพม่าเป็นกองทัพมอญ โดยหมายว่าเป็นกองทัพพม่าและมอญนั่นเอง เมื่อมอญแพ้วจึงหมายถึง พม่าแพ้วไปด้วย

ลักษณะคำประพันธ์

เป็นลิลิตสุภาพ ประกอบด้วย ร่ายสุภาพ โคลงสองสุภาพ โคลงสามสุภาพและโคลงสี่สุภาพ มีการซ้ำ ลิลิต คือ คำสุดท้ายของบทที่มาก่อนส่งสัมผัสไปรับที่คำที่ ๑ , ๒ หรือ ๓ ของบทต่อมา

ร่ายสุภาพ

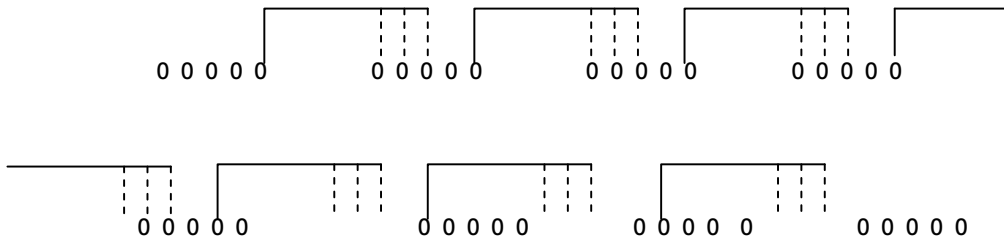

ร่ายสุภาพ ๑ บท จะมีความยาวที่วรรคก็ได้ กำหนดวรรคละ ๕ คำ มีสัมผัสคล้องจองกันทุกวรรค โดยทำย ร่าย จบลงด้วยโคลงสองสุภาพ และคำสุดท้ายที่มาก่อนจะส่งสัมผัสไปยังคำที่ ๑ หรือ ๒ หรือ ๓ ก็ได้ ในบท ประพันธ์ต่อไป และเป็นเช่นนี้ ต่อไปจนเรียกได้ว่าร้อยกรอง ร่ายสุภาพไม่มีบังคับเอกโท เว้นแต่การรับสัมผัสเท่านั้น ที่กำหนดว่า ถ้าส่งเอก ต้องรับด้วยเอก ถ้าส่งโท ต้องรับด้วยโท และทำยร่ายต้องจบลงด้วยโคลงสองสุภาพ

โคลงสองสุภาพ

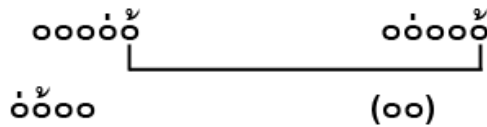

โคลงสองเป็นแบบนี้ แสดงแก่กุลบุตรที่
เช่นให้เห็นเลขง

โคลงสามสุภาพ

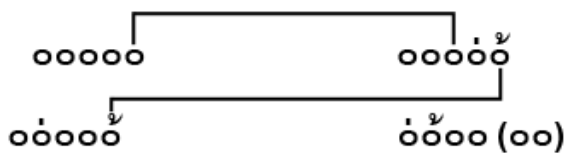

โคลงสามมาแปลกโคลงสอง ตามทำนองที่แท้
วรรคหนึ่งฟังเต็มแล้ว เล่ห์นั้นจึงยล เยี่ยงเทอญ

โคลงสี่สุภาพ

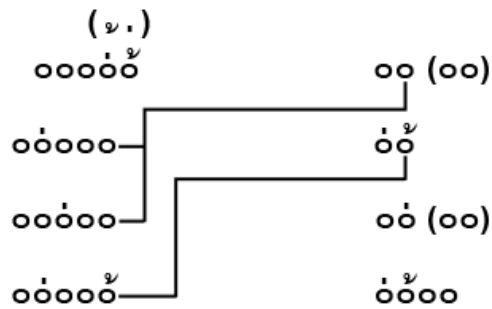

เสียงลือเสียงเล่าอ้าง	อันใด	พี่เอย
เสียงย่อมยอศไคร	ทั่วหล้า	
สองเขือพี่หลับไหล	ลืมนั้น	ฤพี่
สองพี่คิดเองอ้า	อย่าได้	ถามเฝือ

ความรู้ประกอบการอ่าน

๑. การเดินของช้าง

การเดินของช้างมี ๓ ลักษณะ คือ

- ย่างน้อย คือ การเดินช้าๆ
- ย่างสะเทิน คือ เดินปานกลาง
- ย่างใหญ่ คือ การเดินเต็มฝีเท้า

๒. สุนิพนิต

สุนิพนิต มี ๔ ประการ คือ

- | | |
|----------------|-----------------------------|
| ๑. นุพนิต | ฝันบอกเหตุล่วงหน้า |
| ๒. จิตต์นิวรรณ | ฝันเพราะใจกังวล คิดมาก |
| ๓. เทพสังหรณ์ | ฝันเพราะเทวดามาบั่นดาล دلใจ |
| ๔. ธาตุโขบ | ฝันเพราะธาตุในกายวิปริต |

เรื่องย่อ

เริ่มต้นต้นเรื่องกล่าวถึงฝ่ายพม่าซึ่งขณะนั้นพระเจ้านั้นทพุเรงโอรสของพระเจ้าบุเรงนองครองราชย์ ทรงทราบข่าวกษัตริย์ไทยคือพระมหาธรรมราชาสวรรคต ทรงคาดการณ์ว่า พระราชโอรสทั้งสองคือ สมเด็จพระนเรศวรฯ และสมเด็จพระเอกาทศรถจะชิงราชสมบัติกัน จึงตรัสสั่งให้พระมหา-อุปราชากรีธาทัพใหญ่ถึงห้าแสนมาตีกรุง

ศรีอยุธยา ตอนแรกพระมหาอุปราชาทูลว่าโหรทำนายว่าพระ-องค์เคราะห์ร้ายถึงฆาตทำให้พระเจ้านันทบุเรงกริ้ว ถึงกับตรัสประชดว่า “แม่นเจ้าคร้ามเคราะห์กาจ

จงอย่ายาตรายุทธนา เอาพัสดราสตรี สวมอินทรียี่สร้างเคราะห์” พระมหาอุปราชาจึงเกิดขัดตียมานะกรีธาทัพเข้ามาตีกรุงศรีอยุธยา ก่อนเคลื่อนกองทัพออกจากกรุงหงสาวดีได้เข้าเฝ้าทูลลาพระราชบิดา พระเจ้านันทบุเรงได้ประทานพรให้ชนะศึกและประทานโอวาท ๘ ประการซึ่งเป็นหลักการครองตน ครองคนและครองงาน ดังนี้

หลักการครองตน

๑. อย่าคึกคะนอง ทำอะไรตามใจชอบ
๒. อย่าคบคนเขลาและคนขลาด
๓. อย่าหย่อนความเพียรเพราะเกียจคร้าน

หลักการครองคน

๑. เอาใจทหารให้มีกำลังใจอยู่เสมอ
๒. ให้ขุนบำเหน็จแก่นายทหารที่มีฝีมือปราบปรามศัตรู

หลักการครองงาน

๑. อย่าฟังอย่าดูอะไรแต่เพียงตื่น ๆ ต้องรู้จักใช้วิจารณ์ญาณในการพิจารณา
๒. ใช้หลักจิตวิทยาในการศึก
๓. รู้ตำราพิชัยสงคราม

เมื่อพระมหาอุปราชากรีธาทัพเข้าถึง ตำบลพนมทวนในเวลาใกล้ค่ำ ก็เกิดลมเวรัมภา พัดถูกฉัตรหัก เป็นกลางไม่ดี แต่โหรใช้ปฏิภาณทำนายเล็งเสียว่าถ้าเกิดเวลาเช้าจะไม่ดี แต่เมื่อเกิดยามเย็นเช่นนี้จะดี จะได้ชนะศึก แต่พระมหาอุปราชาไม่ทรงเชื่อ ทรงเกรงเกรงว่าจะทรงพ่ายแพ้ไทยในครั้งนี้ จึงทรงคร่ำครวญถึงพระราชบิดาว่าถ้าพระองค์แพ้ศึก ต้องสิ้นพระชนม์แล้ว หากเกิดศึก สมเด็จพระนเรศวรกรีธาทัพไปตีพม่า ใครจะรับมือได้ ทรงเกรงไปถึงขนาดว่าแผ่นดินพม่าจะต้องตกเป็นเมืองขึ้นของไทย ทรงส่งสารพระราชบิดาว่าคงจะขุนช้างคับพระทัยเป็นอย่างยิ่งที่ไม่มีผู้ใดช่วยเหลือในยามสงคราม แล้วทรงคร่ำครวญแสดงถึงความระลึกพระคุณของพระราชบิดาว่ามีมากมายเต็มพื้นแผ่นดิน เกรงว่าพระองค์จะไม่ได้กลับไปตอบแทนพระคุณนี้

ทางฝ่ายสมเด็จพระนเรศวรฯ สมเด็จพระเอกาทศรถกรีธาทัพเรือ ออกจากกรุงศรีอยุธยาวันอาทิตย์ เดือนยี่ ขึ้นสิบเอ็ดค่ำ เวลา ๘.๓๐ น. ไปขึ้นบกที่ปากโมก อ่างทอง โปรดให้เปลี่ยนเป็นทัพบก กำหนดเคลื่อนทัพเวลา ๕.๑๘ น. ในคืนนั้น ประทับค้างคืนที่ปากโมกเกิดศุภนิมิตแรกคือ สุนิบนิมิตเวลา ๔.๐๐ น. สมเด็จพระนเรศวรฯ ทรงสุบินว่ามีน้ำท่วมมาทางทิศตะวันตก (ทิศที่ตั้งของพม่า) พระองค์ลุยน้ำเข้าไปเจอจระเข้ ต่อสู้กับจระเข้แล้วพระองค์ทรงสามารถฟันจระเข้ตาย น้ำที่ท่วมนั้นก็เหือดแห้งหายไป โหรทำนายว่าน้ำที่

ทวมมาทางทิศตะวันตกนั้นคือกองทัพพม่า จะเข้าคือพระมหาอุปราชา การที่พระองค์ต่อสู้กับจะเข้าก็คือจะได้ทำ ยุทธหัตถ์กันและพระองค์จะได้ชนะยุทธหัตถ์ในครั้งนี้ ศุภนิมิตอันดับที่สองที่เกิดขึ้นที่ปากโมกคือในตอนที่จะเคลื่อนทัพได้ทอดพระเนตรเห็นพระบรมสารีริกธาตุลอยมาจากทางทิศใต้ หมุนเวียนขวาหรือทักษิณาวรรตรอบกองทัพ ๓ รอบ แล้วผ่านไปทางทิศเหนือ เป็นนิมิตที่ดีว่าจะทรงชนะศึกครั้งนี้

เมื่อทัพหลวงเคลื่อน เจ้าพระยาไชยานุภาพข้างทรงของสมเด็จพระนเรศวร และเจ้าพระยาปราบไตรจักรข้างทรงของสมเด็จพระเอกาทศรถเกิดตกมัน ความวิตกกังวลไม่อยู่ ฝ่าเข้าไปในกองทัพเข้าศึก สมเด็จพระนเรศวรทรงมีพระบรมราชโองการต่อเทพดาทั้งหลาย โดยอ้างถึงการที่พระองค์ได้เสด็จขึ้นครองราชย์สมบัติ ขอให้เทวดาทั้งหลายช่วยบันดาลให้ท้องฟ้าที่มีดมัวอยู่ด้วยฝุ่นควันนั้นจางหายไป และกลับมาใสสว่างตามเดิม เมื่อสิ้นพระราชดำรัสของสมเด็จพระนเรศวร ก็เกิดลมแรงพัดหอบเอาฝุ่นควันที่มีดมัวอยู่หายไปจาก ณ ที่นั้น ทำให้สมเด็จพระนเรศวรทอดพระเนตรเห็นเข้าศึกได้ชัดเจน ทรงมองเห็นเข้าศึกสวมเทริด และมีฉัตรกันอยู่ถึงสิบหกคน จึงทรงเร่งขับช้าง ตามหาพระมหาอุปราชา ณ เบื้องขวาของพระองค์ ทรงเห็นพญาช้างเชือกหนึ่งกันฉัตร มีพลทหารสี่เหล่าเรียงรายอยู่คืบคั่ง อยู่ได้ต้นขอย ทรงมีพระราชดำริว่าน่าจะเป็นขุนศึกของพม่า เพราะแวดล้อมด้วยริ้วพลทหาร และเครื่องอุปโภคพร้อมไปหมด พระนเรศวร และพระเอกาทศรถ ขับช้างบ่าหน้าเข้าพบพระมหาอุปราชาผู้เป็นแขกมาเยือน เข้าศึกยิงปืนกราด กระหน่ำเข้าไป แต่ไม่ระคายถูกต้องพระองค์ กลับแตกตื่นพลาญไปเสียเอง

สมเด็จพระนเรศวรทรงมีพระราชดำรัสด้วยถ้อยคำที่ไพเราะว่าสมเด็จพระมหาอุปราชาผู้ยิ่งใหญ่ในพม่า มีพระยศแผ่ไปทั่ว ใครได้ยินก็ครั่นคร้ามในความเก่งกาจของพระองค์ ฤทธิเดชก็ลือสนั่นไปทั้งสิบทิศ ไม่มีใครกล้าต่อสู้ด้วย เจ้าพี่หยุดพักอยู่ได้ร่มไม้เช่นนั้นเป็นการไม่ชอบไม่ควร เชิญเจ้าพี่มารบกันด้วยช้างเถิด เพื่อเผยแพร่เกียรติยศไว้ นับแต่นี้เป็นต้นไป การชนช้างเช่นเราทั้งสองคงสิ้นสุดลงจะไม่มีอีกแล้ว การชนช้างคงถึงที่สุดคราวนี้นับแต่นี้ไปเบื้องหน้า ก็คงไม่พบอีก เรื่องการยุทธหัตถ์ของเราพี่น้องทั้งสอง เขาคงบันทึกได้ด้วย ตราบฟ้าดินสิ้นไป

การชนช้างมีไว้เป็นมหรสพ เพิ่มความสุข ความสงบ เป็นเครื่องสำราญพระทัยของกษัตริย์นักรบมาแต่โบราณ เป็นที่ประจักษ์แก่สายตาของมนุษย์ทั้งแผ่นดิน ตลอดจนสวรรค์ชั้นฟ้า ขออัญเชิญเทพดาในพรหมโลก มาประชุม ณ สถานที่นี้ เพื่อชมการชนช้างที่เราจะกระทำกัน ใครเที่ยวชาญก็ช่วยอวยชัยส่งเสริมให้ หรือให้เกียรติยศที่เกิดขึ้นกลางสนามรบยื่นยงคุณโลก ใครรู้เรื่องของสองกษัตริย์ที่รบกัน ก็คงสรรเสริญทั้งนั้น

คำพรรณนาของสมเด็จพระนเรศวร ทำให้พระมหาอุปราชาเกิดขัดติยะมานะขึ้น จึงขับช้างเข้ารบประทะด้วยทันที ช้างทรงของกษัตริย์ทั้งสองเปรียบเหมือนช้างเอราวัณของพระอินทร์ (เปรียบกับช้างของพระนเรศวร) กับช้างคิริเมฆล์ของวสุวัตติมารที่เข้ามาประจัญพระพุทธรเจ้า (เปรียบช้างของพระมหาอุปราชา) ต่างเสยงา โถมแทงกันจ้าละหวั่น

ช้างทั้งสองฝ่ายต่างเอางามาปะทะกัน สองกษัตริย์ต่างชูด้ามจ้าวกลอกกลับไปมาอย่างว่องไว รวดเร็ว ความวุ่นขับช้างเข้าต่อสู้กันอย่างแข็งขัน สองกษัตริย์แห่งวงศ์อันสูงสุดต่อสู้กันแลดูสง่างาม

สมเด็จพระนเรศวรสามารถต้านทานพระมหาอุปราช่าไว้ได้ สองพระองค์สู้รบกันอย่างไม่เกรงกัน ยกทัพถึกถ่วงแก่งของ้าวตามทำนองพิชัยยุทธ์ เป็นภาพที่ช่างดงามยิ่ง ช้างของพระนเรศวรโถมปะทะไม่ทันตั้งตัว ช้างพระมหาอุปราช่าได้ท่าอยู่ด้านล่าง จึงเอางาเสียดันงาช้างพระนเรศวรขึ้นไปจนคางหงาย เป็นโอกาสของพระมหาอุปราช่าที่ได้ล่าง จึงฟาดพระแสงง้าวลงมา สมเด็จพระนเรศวรเบี่ยงพระมาลาหลบ อาวุธจึงไม่ถูกพระองค์

ทันใดนั้น ช้างทรงเจ้าพระยาไชยานุภาพ ก็เบี่ยงหัวสะบัดหลุดจากการถูกค้ำอยู่ด้านล่าง และกลับเป็นฝ่ายได้ล่างบ้าง เข้าเอางาจัดคอช้างพลายพัทธกอบ ทำให้ต้องเบนหัวหงายแขนขึ้นจนเสียท่า พระนเรศวรจึงเงื้อพระแสงของ้าวแสนพลพ่ายฟันลงไป ถูกพระอังกษชาติสละพวยแล่งคอบไปทางขวา พระอุระของพระมหาอุปราช่า ถูกฟันขาดเป็นรอยแยกจากกัน พระวรกายเอนฟุบลงบนคอช้าง เป็นที่น่าสลดสังเวชใจยิ่งนัก พระมหาอุปราช่าสิ้นพระชนม์แล้ว ได้เสด็จสถิต ณ แดนสวรรค์ ความทุกข์ช้ำพระที่นั่งของพระนเรศวรเสียที่ถูกข้าศึกยิงปืนกราดเข้า ไปต้องกายเสียชีวิต

สมเด็จพระสัมมาสัมพุทธเจ้าทรงชนะพญามารด้วยลำพัง พระองค์เอง เช่นเดียวกับพระนเรศวรกับพระเอกาทศรถ ที่เสด็จปราบอริราชศัตรูจนพ่ายแพ้ โดยปราศจากไพร่พล ด้วยเหตุนี้พระเกียรติของพระองค์จึงเลื่องลือเป็นที่อัศจรรย์ไปทั่ว หากอาศัยกำลังแล้วไซ้ร้ แม้รบชนะจนสามารถทำลายล้างข้าศึกมอญจนราบคาบ พระเดชานุภาพคงไม่เฟื่องฟูง เพิ่มพูน ให้กษัตริย์ทั้งหลายพากันออกพระนามเอิกเกริกจนฟ้าดินไหวไหวเช่นนั้น

เหตุการณ์หลังจากนั้น

สมเด็จพระนเรศวรฯ โปรดให้สร้างพระสถูปครอบพระศพพระมหาอุปราช่าไว้ที่ตำบลตระพังตรุ ซึ่งเป็นที่ชนะยุทธหัตถีเพื่อเป็นอนุสรณ์แห่งชัยชนะในครั้งนั้น แล้วตรัสให้ขุนบำเหน็จแก่กลางช้างและความช้ำซึ่งโดยเสด็จในการยุทธหัตถี ส่วนแม่ทัพนายกองที่ตามเสด็จไม่ทัน ให้พิพากษาโทษประหารชีวิตตามกฎพระอัยการศึก แต่วันที่ตัดสินโทษเป็นวันแรม ๑๔ ค่ำ วันรุ่งขึ้นเป็นวันแรม ๑๕ ค่ำซึ่งเป็นวันพระอุโบสถ จึงโปรดให้จำขังไว้ก่อน ให้ประหารชีวิตวันขึ้น ๑ ค่ำ

ในวันแรม ๑๕ ค่ำ สมเด็จพระวันรัตวัดป่าแก้วได้นำพระราชาคณะทั้งฝ่ายวิปัสสนาธุระและคณาจารย์รวม ๒๕ รูป มาเข้าเฝ้าขอพระราชทานอภัยโทษให้แม่ทัพนายกองโดยถวายเหตุผลว่าทหารที่แม่ทัพนายกองเหล่านี้ตามเสด็จไม่ทัน ไม่ใช่เพราะไม่รักไม่เกรงกลัวพระองค์แต่เกิดจากเหตุการณ์บันดาลให้สมเด็จพระนเรศวรและสมเด็จพระเอกาทศรถได้แสดงพระปรีชาสามารถให้เป็นที่ปรากฏว่าถึงจะไม่มีกำลังทหารมาช่วย ก็ทรงสามารถเอาชนะข้าศึกได้เปรียบเหมือนพระพุทธเจ้าชนะมารด้วยพระบารมีของพระองค์เอง การที่ทรงได้ชัยชนะเช่นนี้ย่อมจะมีพระเกียรติยศไปไกลยิ่งกว่าชนะด้วยกำลังทหาร แล้วถวายพระพรเสนอแนะว่าควรให้แม่ทัพนายกองเหล่านี้ทำความชอบแก้ตัวลบล้างความผิดของตน สมเด็จพระนเรศวรฯ จึงโปรดให้แม่ทัพนายกองเหล่านั้นยกกองทัพไปตีตะนาวศรี ทวาย มะริด เป็นการถ่ายโทษ

ตอนทำเรื่องสมเด็จพระมหาสมณเจ้า กรมพระปรมานุชิตชิโนรสทรงแสดงจุดประสงค์ในการทรง
นิพนธ์เรื่องลิลิตพ่ายว่าเพื่อสดุดีวีรกรรมของวีรกษัตริย์ไทยทั้งสองพระองค์ที่ทรงทำยุทธหัตถีชนะพม่า พร้อมทั้ง
ขอให้นักปราชญ์ทั้งหลายพิจารณาพระนิพนธ์ของพระองค์ ทรงหวังว่าพระนิพนธ์นี้จะคงอยู่ตลอดไป และทรง
อธิษฐานให้บรรลुพระนิพพาน แต่ถ้ายังต้องทรงอยู่ในวิภวสังสาร ก็ขอให้ได้ทรงเป็นกวีทุกชาติไป

ตัวอย่างข้อสอบเรื่องลิลิตตะเลงพ่าย ชุดที่ ๑

๑. ใครเป็นผู้แต่งเรื่องลิลิตตะเลงพ่าย

๑. พระองค์เจ้าवासูกกรี
๒. เจ้าพระยาพระคลัง (หน)
๓. สมเด็จพระยาดำรงราชานุภาพ
๔. สมเด็จพระฟ้ากรมพระยานริศรานุวัดติวงศ์

๒. ข้อใดเป็นลักษณะคำประพันธ์ของเรื่อง

๑. กลอน
๒. กาพย์
๓. ลิลิต
๔. ฉันท์

๓. นฤปดีโถมถีบสู้ ศึกธรา
พอนฟาดสูงสูมาร มอดม้วย
สายสินธุ์ซึ่งนองพนานต์ หายเหือด แห่งแฮ
พระเร่งปรีดาด้วย แผด็จเสี้ยนศึกกษัย

โคลงลิลิตตะเลงพ่ายนี้กล่าวถึงเรื่องใด เรื่องนั้นมีความหมายสำคัญอย่างไร

๑. นิमितบอกเหตุ ความมีชัยต่อศัตรู
๒. การปราบจระเข้ ความพ่ายแพ้ของข้าศึก
๓. น้ำป่าหลากท่วมทัพข้าศึก การไม่ต้องเสียกำลังรบ
๔. การต่อสู้เดียดของพระนเรศวร พระมหาอุปราชาขาดคอช้าง

๔. คำเชิญชวนให้กระทำยุทธหัตถี ที่สมเด็จพระนเรศวรตรัสกับพระมหาอุปราชา

 หัสศิริณเรศอ้าาง อวสาน นี้นา
นับอนาคตกาล ห่อนฟ่อง
ขันติยายุทธบรรหาร คชคู์ กั้นแฮ
คงแต่เผื่อพี่น้อง ตราบฟ้าดินกษัย

เป็นการกล่าวในทำนองใด

๑. ทำทนาย ๒. พยากรณ์
๓. รู้การณ์ไกล ๔. ชักจูงโดยโวหาร

๕. สมเด็จพระวันรัตแสดงเหตุผลประการใดเป็นสำคัญที่สุด ที่ทำให้สมเด็จพระนเรศวรมหาราช

พระราชทานอภัยโทษแก่แม่ทัพนายกองที่ตามเสด็จไม่ทัน

- | | |
|------------------------|--------------------|
| ๑. พระเดชหากแสดงเอง | อำนาจ พระนา |
| เสนอทุกทวยธเรศก้อง | เกียรติอ้างอัศจรรย |
| ๒. ทุกทวยเทพคณา | ชุมช่วย พระเอย |
| แสดงพระเดโชชี | ชเยศไว้ในสนาม |
| ๓. ถวายพรบวรศรีสวัสดิ์ | สว่างโทษ ท่านนา |
| นฤทุกชั้นฤภัยแผ้ว | ผ่องพ้นอันตราย |
| ๔. พระตรีโลกนาถแผ้ว | เผด็จมาร |
| เจกพระราชสมภาร | พี่น้อง |

๖. ข้อความใดหมายถึงการทำยุทธหัตถี

- | | |
|------------------------|-----------------|
| ๑. คชยานชัตติเยศเบื่อง | ออกถวัลย์ |
| ๒. หัสดีรณเรศอ้าง | อวสาน นีนา |
| ๓. เถลิงฉัตรจตุรพิริย | เรียงคั่ง ชูเฮย |
| ๔. หัสดินปิ่นธเรศ | โททรง |

๗. เสรีจเสวยศวรรยศอ้าง

ไอศูรย์ สรวงฤา

เย็นพระยศปุนเดือน

เด่นฟ้า

เกษมสุขส่องสมบูรณ

บานทวีป

สว่างทุกข์ทุกข์ทุกธเรศเหล่า

แหล่งลั่นสรรเสริญ

สิ่งใดหรือผู้ใดควรจะเป็นสาเหตุทำให้ “สว่างทุกข์”

- | | |
|------------------|-----------------|
| ๑. ผู้เสวยศวรรยศ | ๒. พระเกียรติยศ |
| ๓. ดวงจันทร์ | ๔. ความเกษมสุข |

๘. ข้อใดมีใจความแตกต่างจากข้ออื่น

- | | |
|-----------------------|-------------------|
| ๑. สงครามที่เสด็จครา | นี้ใหญ่ หลวงแฮ |
| แท้งจกจึงยุทธสู้ | ศึกข้าง สองชน |
| ๒. เชิญราชร่วมคชยุทธ์ | เผยอเกียรติ ไว้แฮ |
| سبقว่าสองเราไสร | สุดสิ้นฤมี |
| ๓. หัสดีรณเรศอ้าง | อวสาน นีนา |
| นับอนาคตกาล | ห่อนพ้อง |

สดับเบื่องบอกรวงค์

โคลงบทนี้แสดงพระอุปนิสัยของสมเด็จพระนเรศวรอย่างไร

- | | |
|-------------------------------------|-------------------------------|
| ๑. ยินดีที่โกรธแล้วระงับความโกรธได้ | ๒. อาจหาญว่าเริงที่จะได้ทำศึก |
| ๓. สนใจข่าวสารบ้านเมือง | ๔. ตัดสินใจได้อย่างเด็ดขาด |

ใช้ข้อความต่อไปนี้ตอบคำถามข้อ ๒๑ - ๒๒

ณรงคินเรศวรตัว	ดัสกร
ใครจักอาจอกรอน	รบสู้
เสียดายแผ่นดินมอญ	พลันมอด ม้วยแฮ
เหตุบมีมือผู้	อินด้านทานเข็ญ

๒๑. ผู้แต่งมีน้ำเสียงอย่างไร

๑. ชื่นชมวีรกรรมอันกล้าหาญของสมเด็จพระนเรศวร
๒. ยินดีที่พม่าต้องเสียเมืองบ้างเพราะชอบรุกรานไทยก่อน
๓. เห็นใจพม่าที่ต้องแพ้สงครามเพราะขาดผู้มีฝีมือ
๔. เศร้าใจที่พม่าไม่รู้จักคัดเลือกแม่ทัพผู้มีฝีมือจึงพ่ายแพ้ไทย

๒๒. ข้อความข้างต้นใช้ภาพพจน์ประเภทใด

- | | |
|------------------|----------------|
| ๑. กล่าวเกินจริง | ๒. บุคลาธิษฐาน |
| ๓. อุปลักษณ์ | ๔. สัญลักษณ์ |

๒๓. ข้อความใดไม่ใช่ภาพพจน์

๑. ปีนเสียมสองสุริยชาติ
๒. อ้าจอมจักรพรรดิผู้ เพ็ญยศ
๓. พระคุณดวงเพียบพื้น ภูวดล
๔. ชวงชวลิตพ่างผล สัมเกลี้ยงกลกุก่อง

ใช้ข้อความต่อไปนี้ตอบคำถามข้อ ๒๔-๒๖

เหตุนี้ผิวเข้าชัว	จุกเข็ญ
เกิดเมื่อยามเย็นดี	ดอกไ้
อย่าขุนอย่าล่าเค็ญ	ใจเจ็บ พระเอย
พระจักลุลลาภได้	เผด็จเสี้ยนศึกสยาม

๒๔. ลักษณะการทำนายของโหรในลิลิตตะเลงพ่ายตรงกับสำนวนในข้อใด

- | | |
|---------------------|----------------------------|
| ๑. ปากเป็นเอก | ๒. กันไว้ดีกว่าแก้ |
| ๓. ชายผ้าเอาหน้ารอด | ๔. รู้รักษาตัวรอดเป็นยอดดี |

๒๕. คำทำนายดังกล่าวแสดงลักษณะเด่นที่สุดในด้านใดของโหร

- | | | | |
|--------------|--------------|--------------|---------------|
| ๑. เจ้าเล่ห์ | ๒. มีไหวพริบ | ๓. ซื่อสัตย์ | ๔. จงรักภักดี |
|--------------|--------------|--------------|---------------|

๒๖. ข้อใดมิได้เกี่ยวเนื่องกับคำประพันธ์ข้างต้น

- | | |
|----------------------|----------------------------------|
| ๑. ประเพณีในราชสำนัก | ๒. ความเชื่อทางไสยศาสตร์ |
| ๓. เวลาในการทำสงคราม | ๔. ความสัมพันธ์ระหว่างเจ้ากับข้า |

๒๗. คำที่ขีดเส้นใต้ในข้อใดมีความหมายในทางลบ

- | | |
|----------------------------------|---------------------------|
| ๑. แจ้งเหตุแห่ง <u>เหือดซึ้ง</u> | ในมนัส |
| ๒. ไปเริ่มรอรุทธิ <u>แผ้ว</u> | <u>เผือดกลัว</u> เกลอนหนี |
| ๓. อันสมรรรมมือผจญ | <u>จิตเสี้ยน</u> |
| ๔. <u>สว่างทุกซทุก</u> ทุกเศหล่า | แหล่งลั่นสรรเสริญ |

๒๘. ข้อใดไม่ใช้ภาพพจน์

- | | | |
|----------------------|------------------|-------------------------------|
| ๑. งามสองสุริยราชล้า | เลอพิศ | นาพ้อ |
| ๒. สละสละสมร | เสมอชื่อ | ไม้นา |
| ๓. ธุมากรเกิดกระลบ | อบอลเวงฟากฟ้า | ดูบรูจักหน้า หนึ่งสิ้นแสงเือง |
| ๔. มงกฎทรงเทริดเกศ | อย่างอิศเรศรามัญ | สรรเป็นรูปอรุเคนทร์ |

๒๙. แม้เจ้าคร้ามเคราะห์กาจ จงอย่ายาตรยุทธนา เอาพิศตราสตร์ สวมอินทรีย์สร้างเคราะห์

ลักษณะสังคมที่มิได้สะท้อนอยู่ในคำประพันธ์ข้างต้นได้แก่ข้อใด

- | | |
|--------------|-----------------------|
| ๑. ค่านิยม | ๒. จารีต |
| ๓. ความเชื่อ | ๔. วัฒนธรรมการแต่งกาย |

๓๐. สงครามครานี้หนัก

ใจเจ็บ ใจนา
 เรียมเร่งแหงนทวนเหน็บ ออกไ้อ้
 ลูกตายฤใครเก็บ ผีฝาก พระเอย
 ฝักทั้งที่โพล่ ที่เพล้ใครเผา

ลักษณะทางวรรณศิลป์ข้อใดไม่ปรากฏในคำประพันธ์ข้างต้น

- | | |
|------------------|---------------------------|
| ๑. การซ้ำคำ | ๒. การเล่นเสียง |
| ๓. การใช้ภาพพจน์ | ๔. การสร้างอารมณ์สะท้อนใจ |

แบบฝึกหัด เรื่องลิลิตตะเลงพ่าย ชุดที่ ๒

จงเลือกคำตอบที่ถูกต้องที่สุด

๑. ลิลิตคือคำประพันธ์ ประเภทใด

- | | |
|---------------------------|-------------------------|
| ๑. กลอนและโคลงแต่งสลับกัน | ๒. กาพย์แต่งสลับกับโคลง |
| ๓. โคลงแต่งสลับกับฉันท์ | ๔. ร่ายแต่งสลับกับโคลง |

๒. ลักษณะใดที่ลิลิตตะเลงพ่าย แตกต่างจากพระราชพงศาวดาร

๑. การแทรกอิทธิปาฏิหาริย์เพื่อเชิดชูพระเกียรติพระนเรศวร
๒. การเน้นความระส่ำระสายของประชาชน
๓. การแสดงความภาคภูมิใจในวีรกรรมอันน่าอัศจรรย์ของพระนเรศวร
๔. การแจกแจงพฤติกรรมของตัวละครที่ซับซ้อน ได้ลึกซึ้งและสมเหตุผล

๓. ลิลิตตะเลงพ่ายกวีจะใช้คำประพันธ์ประเภทร่ายเมื่อใด

๑. เมื่อต้องการจะบรรยายเรื่องด้วยความไพเราะ
๒. เมื่อต้องการดำเนินเรื่องให้รวดเร็ว
๓. เมื่อต้องการให้เกิดภาพพจน์เป็นบางครั้งบางคราว
๔. เมื่อต้องการพรรณนาถึงการยกทัพต่อสู้

๔. “เจ้าอยุธยาธิบดี ล้วนขงยุทธ์เชื้อราชา หมายหักศึกบมิย่อ ต่อสู้ศึกบมิหยอน ไปพักนอนว่าใช้ ให้ ฐ หวง ฐ ห้าม” บทประพันธ์ข้างต้นนี้ แสดงความรู้สึกของผู้พูดในด้านใด

- | | |
|-----------|-----------|
| ๑. โกรธ | ๒. เกลียด |
| ๓. เสียใจ | ๔. น้อยใจ |

๕. ข้อใดคือสาเหตุที่ทำให้พระมหาอุปราชา ไม่อยากยกทัพไปรบกับพระนเรศวร

- | | |
|-------------------------|----------------------|
| ๑. โหระวรคงทำนาย | ทนายพระเคราะห์ถึงมาต |
| ๒. เกรงเดชนเรศวร | มิบังควรหาญสู้ |
| ๓. ห่วงบรรดาสนมนาง | จักจืดจางสวาท |
| ๔. องค์กรบิตุเรศชราหนัก | ควรฤจักไกลห่าง |

๖. คำว่า “เอาพัตราสตรี สวมอินทรีย์สร้างเคราะห์” มีความหมายว่าอย่างไร

๑. จงสวมเสื้อนุ่งผ้าสตรีแล้วจะหมดเคราะห์
๒. จงสวมเสื้อนุ่งผ้าสตรีแล้วจะป้องกันเคราะห์

๓. จงสวมเสื่อนุ่งผ้าสตรีแล้วไม่ต้องไปรบ
๔. จงสวมเสื่อนุ่งผ้าสตรีแล้วเคราะห์จะน้อยลง
๓. พระพลันเห็นเหตุให้ เสียดวง แดแฮ
ถนัดคั่งภูผาหลวง ตกต้อง
- คำว่า ภูผาหลวง ในบทประพันธ์ข้างต้นนี้หมายถึงข้อใด
๑. เขาไกรลาส ๒. เขาพระสุเมรุ
๓. เขาสุคนธร ๔. เขาตัดบริภัณฑ์
๔. ข้อใดทำตามตำราพิชัยสงคราม
๑. เคลื่อนพลตามเกร็ดนาค ๒. เพิ่มบำเหน็จท่านไชรั
๓. พร้ากันลงเต็มแหล่ง แบ่งกันตายลงครัน ๔. อพยพหลบหลีกมอง เอาเหตุ
๕. ข้อใดไม่รวมอยู่ในคำสอนแปดประการที่พระเจ้าหงสาวดีพระราชทานแก่พระมหาอุปราชาก่อนยกทัพ
๑. อย่าทำการใดตามใจตนเอง โดยไม่นึกถึงผู้อื่น
๒. รู้จักให้บำเหน็จความชอบแก่แม่ทัพนายกอง ที่เก่งกล้าสามารถ
๓. จงบัญชาการทัพด้วยความเข้มแข็งเด็ดขาด อย่าใจอ่อน
๔. อย่าเป็นคนหูเบาใจเบา
๑๐. คำว่า “ออก” ในข้อใดมีความหมายว่า ทิศตะวันออก เพียงอย่างเดียว
๑. ออกอรนทรรู้ เร้งร้าวราญสมร
๒. ว่าซึ่งสองกษัตริย์กล้า ออกมาถ้ำรอรับ
๓. ไปที่วเรศออกอ้าง เลิกฟ้าดินไหว
๔. สឹกมอญมาชิงควัน กันบให้ไปออก
๑๑. “ธ ให้หยุดยั้งอยู่หลัง เอากำลังสรรพ เสด็จประทับเกษชัย ในฉายาไม้ประดู่”
คำที่ขีดเส้นใต้ หมายความว่าอย่างไร
๑. ที่สำหรับขึ้นช้าง , ม้า ๒. ที่สำหรับลงช้าง , ม้า
๓. ที่สำหรับขึ้น ลง ช้าง , ม้า ๔. ที่สำหรับนั่งบนหลังช้าง , ม้า
๑๒. จนจันทร์ลับเดือน เคลื่อนเข้าตติยยาม
เจ้าจอมสหายไสยาสน์ เหนือบรมอาสน์ก่องแก้ว
- คำว่า ตติยยาม หมายถึงเวลาใด
๑. ๒๑.๐๐ น. หรือ สามทุ่ม ๒. ๓.๐๐ น. หรือ ตีสาม
๓. สองยาม ถึง ตีสาม ๔. ตีสาม ถึง ย่ำรุ่ง

๑๓. “ สองขัตติยาบูรยาดร ยังเกษราชหอทัพ ขุนคชขับข้างเทียบ ทวยหาญเพียบแผนภู คุมหิมาดาษ สระพราศพร้อมโดยขบวน องค์กริศวรสองกษัตริย์ คอยนฤจักรพิชัย บัดเด็ยวไททฤษฎี พระศรีสารีริกบรมธาตุ ไขโอภาสโศภิต ช่วงชวลิตฟ่างผล สัมเกลี้ยงกลกุก่อง ฟ่องฟ้าฝ้ายทักษิณ ผินแวงดวงตรงทัพ นับคำรบสามครา เป็นทักษิณาวรรตเวียน ว่ายจวัดเจวียนอัมพร ผ่านไปอุรุโดยค้ำว พลงบพิตรโทท้าว ท่านตั้งสคูติ อยู่เนา”

ใจความสำคัญข้างต้นนี้ หมายความว่าอย่างไร

๑. ขณะที่กษัตริย์ทั้งสองวีรเวลาเคลื่อนทัพ ก็เห็นสารีริกธาตุลอยทักษิณาวรรตทางห้องฟ้าฝ้ายได้
๒. ขณะที่กษัตริย์ทั้งสองพระองค์กำลังรอกฤษ์ ก็บังเกิดนิมิตมหัศจรรย์อันเป็นมงคลยิ่ง
๓. ขณะที่กษัตริย์ทั้งสอง กำลังเสด็จขึ้นประทับข้างทรง ก็เห็นผลสัมเกลี้ยงลอยอยู่ในอากาศ
๔. ขณะที่สมเด็จพระนเรศวรฯ และสมเด็จพระเอกาทศรถ กำลังรอกฤษ์เคลื่อนทัพ ก็บังเกิดนิมิตมหัศจรรย์ถึงสามครั้ง

๑๔. ขอหัตถ์เทิดลของเลบง อังกูส ไกวเส
 งามเร้งงามโทท้าว ท่านผู้ศึกสาร
 อังกูส หมายความว่าถึงสิ่งใด

- | | |
|---------------|------------|
| ๑. ดาบ | ๒. หอก |
| ๓. ขอเหล็ก | ๔. ง้าว |

๑๕. บทประพันธ์ในข้อ ๑๔ แสดงภาพอะไร

๑. ทหารไทยและทหารพม่าต่างกวัดแกว่งอาวุธ
๒. การชนช้างระหว่างสมเด็จพระนเรศวรกับพระมหาอุปราชา
๓. การชนช้างระหว่างพระเอกาทศรถกับมังจาชโร
๔. การต่อสู้ระหว่างแม่ทัพและทหารของไทยกับพม่า

๑๖. จากข้อ ๑๔ ขอหัตถ์ คือ ยกมือ ในที่นี้ ยกมือเพื่ออะไร

- | | |
|--------------------------|---------------------|
| ๑. ชูอาวุธขึ้น | ๒. แสดงการยอมแพ้ |
| ๓. ให้สัญญาณแก่กองทัพ | ๔. เรียกคำต่อสู้ |

๑๗. กลใดไปช่วยแผ้ว นภา ดลฤ
 ใสสรว่างธูมา มีดม้วย
 มลักเล็งเหล่าพาธา ทวยเส็ก สมรแฮ
 เห็นตระหนักเนตรค้ำว ดั่งนี้แห่งจฉาย

โคลงบทนี้ แสดงลักษณะใดของผู้พูด

๑. เสียงโศกเป็นทางเลือกสุดท้าย
๒. หวังความช่วยเหลือจากสิ่งศักดิ์สิทธิ์เมื่อคับขัน

๓. เชื้อม่นในบุญบารมี จึงต่อว่าเทพด่าอย่างองอาจ
 ๔. มีกำลังใจเข้มแข็ง จึงพยายามแก้ปัญหากฎกวีติทาง
๑๘. ข้อใดแสดงให้เห็นถึงจำนวนมากมายของทหารในกองทัพได้ชัดเจนที่สุด
 ๑. มอญพม่าคาคั่น เดินคูจกลั่นคลาฟอง
 นอนน่านในอรรณเวศ
 ๒. กองทัพตามกันเต้า เสียงสนั่นลั่นเท่า
 ฟ่างพื้นไพรพัง
 ๓. ล้วนทแกล้วทกล้า กลาดกลุ่มเกลื่อนสกล
 มรคณา
 ๔. ตามเต็มท่งแถวเดือน เกลื่อนกล่นแสนยาทัพ
๑๙. งามสองสุริยราชล้ำ เลอพิศ นาพ้อ
 ฟ่างพัชรินทร์ไพจิตร ศึกรสร้าง
ถุรามเร่มรณฤทธิ์ รบราพณ์ แลฤ
 ทุกเทศทุกทิศอ้าง อื่นให้ไปเทียม
- ข้อความที่ขีดเส้นใต้ในโคลงข้างบนนี้ หมายถึงเหตุการณ์ใด
 ๑. พระรามรบกับทศกัณฐ์
 ๒. พระนเรศวรทำศึกกับพระมหาอุปราชา
 ๓. พระอินทร์ทำศึกกับท้าวไพจิตราสูร
 ๔. เทวดาบนสวรรค์รบกับยักษ์
๒๐. “คือสมิทิมมาตงค์ หนึ่งอ้าง” คำที่ขีดเส้นใต้ หมายถึงข้อใด
 ๑. ช้างเอราวัณ ๒. ช้างคีรีเมขล์
 ๓. ช้างเจ้าพระยาไชยานุภาพ ๔. ช้างพลายพัททกอ
๒๑. ลักษณะใดที่เด่นที่สุดของพระนเรศวรฯ เท่าที่ปรากฏในลิลิตตะเลงพ่าย
 ๑. ทรงรักษาศิยงพระชนม์ชีพ
 ๒. ทรงครองด้วยขัตติยมานะ
 ๓. ทรงยึดมั่นในพระพุทธศาสนา
 ๔. ทรงเป็นกษัตริย์นักรบผู้กล้าหาญ
๒๒. บัดมวงคลพ่าห์ให้ ทวารตี
 แวงเหวียงเบียงเสียรสะบัด ตกได้

๒๗. ในลิลิตตะเลงพ่าย การสร้างสถูปที่ตำบลตระพังตรุ มีความประสงค์อย่างไร

๑. เถลิงพระเกียรติในวีรกรรม
๒. แสดงสิ่งก่อสร้างอันสวยงาม
๓. เพื่อเป็นปูชนียสถานในพระพุทธศาสนา
๔. ระลึกถึงความดีของผู้ตาย

๒๘. กลไกไปช่วยแก้ว นภา คลฤา
 ไสสรว่างธูมา มีคม้วย
 มลักเล็งเหล่าพาธา ทวยเศิก สมรแฮ
 เห็นตระหนักเนตรด้วย ตั้งนี้แห่งฉาย

คำประพันธ์ข้างต้นเป็นลีลาการเขียนแบบใด

๑. เสาวজনีย์
๒. นารีปราโมทย์
๓. พิโรธวาหัง
๔. สัลลาปังคพิสัย

๒๙. พระตรีโลกนาถแก้ว เฟด็จมาร
 เจกพระราชสมภาร พี่น้อง
 เสด็จไร่พิริยาราญ อรินาศ ลงนา
 เสนอพระยศยินก้อง เกียรติทั่วทุกกาย

คำประพันธ์แสดงแนวคิดเกี่ยวกับเรื่องใด

๑. ความสูงส่งของกษัตริย์
๒. การขอพระเกียรติกษัตริย์
๓. ความจงรักภักดีต่อกษัตริย์
๔. ความเกรงกลัวอำนาจกษัตริย์

๓๐. ข้อใดใช้ภาษาสัญลักษณ์

๑. ธรรมชาติหมู่สัตว์กร มอญพม่าดาตั้น เดินดูจกลั่นคลาฟอง
๒. นาครกรายทวยธนู คูสองเจ้าจอมสยาม เจกลักษณ์รามรอนราพณ์
๓. ใ้ทุกเขตทุกค้ำว น้าวมกุฎมานบ น้อมพิภพมานอบ
๔. เร็วเร่งฮือเข้าห้อม ล้อมกรุงเทพทวารัดิ ชิงเอาฉัตรตัดเชิญ

๓๑. คำประพันธ์ข้อใดที่มีลักษณะเป็นนิราศ

๑. แสงจันทร์บ่ส่องสมร หมดทวยษ
 ถวิลปลืมนวลหน้า แม่แม่นวลจันทร์
๒. คำนึ่งนุชไปเปลื้อง จิตท่าน ถวิลนา
 เจ็บอุระราชไข ชุ่นแค้นคับทรวง
๓. พระฝืนทุกข์ทวยกล้า แกล่ครวญ

- | | | |
|----|------------------|----------------|
| | ขับจบทจรจวน | จ๊กเพ็ล |
| ๔. | สระเทินสระทกแท้ | ไถอวิล อยู่เฮย |
| | ฤาใครคลายใจจินต์ | จืดสร้อย |
๓๒. “จอมสยามขามศึกไชร์ ไปมี
 บานกมลเปรมปรีดิ์ ปราบเสี้ยน”
- คำประพันธ์นี้ แสดงถึงคุณสมบัติข้อใดของสมเด็จพระนเรศวรมหาราช
- | | | | |
|----|---------------------------|----|--------------------------|
| ๑. | ความอึกheim กลัวข้าศึก | ๒. | ความเชื่อมั่นในตนเอง |
| ๓. | ความสำนึกในพระราชกรณียกิจ | ๔. | ความยินดีที่จะปราบข้าศึก |
๓๓. สมเด็จพระวันรัต ใช้กลวิธีการโน้มน้าวใจข้อใดที่ทำให้สมเด็จพระนเรศวรมหาราชพระราชทานอภัยโทษ
 ประหารชีวิตแก่แม่ทัพนายกอง
๑. การเร้าให้เกิดอารมณ์อย่างแรงกล้า
 ๒. การแสดงให้ประจักษ์ตามกระบวนการของเหตุผล
 ๓. การแสดงให้ประจักษ์ถึงความน่าเชื่อถือของบุคคลผู้โน้มน้าวใจ
 ๔. การแสดงให้เห็นทางเลือกทั้งด้านดีและด้านเสีย
๓๔. พระราชดำรัสข้อใดของสมเด็จพระนเรศวรมหาราชที่ทำให้พระมหาอุปราชทรงตัดสินพระทัยกระทำยุทธหัตถี
- | | | |
|----|---|-------------------------------------|
| ๑. | สงครามกษัตริย์ทรง
สองราชรอนฤทธิ์ร่า | ภพแผ่นดิน สองฤา
เรื่อรู้สรรเสริญ |
| ๒. | ขัตติยยุทธ์บริหาร
คงแต่เพื่อพี่น้อง | คชคู่ กัณหา
ตราบฟ้าดินกษัย |
| ๓. | พระพี่พระผู้ผ่าน
ไปชอบเขษฐ์อื่นหยุด | ภพอุต คมเอย
ร่วมไม้ |
| ๔. | เชิญราชร่วมคชยุทธ์
สืบกว่าสองเราไชร์ | เพยอเกียรติ ไว้แฮ
สุดสิ้นฤามี |
๓๕. ใครเป็นผู้แต่งลิลิตตะเลงพ่าย
๑. พระราชวรวงศ์เธอกรมหมื่นพิทยาลงกรณ
 ๒. สมเด็จพระปฐมบรมมหาชนก
 ๓. สมเด็จพระบรมไตรโลกนาถ
 ๔. พระบาทสมเด็จพระมงกุฎเกล้าเจ้าอยู่หัว
๓๖. ข้อใด ไม่มี โวหารภาพพจน์
- | | | |
|----|------------------|-------|
| ๑. | คักนานตันฤาสร้าง | ราลิน |
|----|------------------|-------|

- | | | | |
|-----|--|-------------------|-----------------------------|
| | คือระเบียบรัตนอินทนิล | คาดไว้ | |
| ๒. | พนักกล่อมล้นฟ้า | แจกสูนีนีฝ่าหกล้า | |
| | แหล่งเพียงพกพัง | แลนา | |
| ๓. | ณรงค์นเรศร์ด้าว | คัสกร | |
| | ใครจักอาจออกรอน | รบสู้ | |
| ๔. | สองฝ้ายหาญไซ้ซ้ำ | คือสี่หสูสี่หกล้า | |
| | ต่อเกล้าไว้ในกลาง | สมรนา | |
| ๓๓. | หนึ่งรู้พยุหศึกไชรี | สบสถาน | |
| | เจนจิตวิทยาการ | กางเกล้า | |
| | รู้เชิงพิชัยชาญ | ชุมค่าย ควรรณ | |
| | อาจจักรอนรณแผล้ว | แพกแพ้วพั้งหนี | |
| | โคลงข้างต้น มีลักษณะเด่นตรงกับข้อใด | | |
| | ๑. มีเอกโทษและโทโทษ | | ๒. มีสัมผัสอักษรระหว่างวรรค |
| | ๓. เล่นเสียงวรรณยุกต์ | | ๔. มีโวหารภาพพจน์แบบอุปมา |
| ๓๔. | สายหยุดหยุดกลิ้งฟุ้ง | ยามสาย | |
| | สายบ่หยุดเสน่ห้าย | ห่างเศร้า | |
| | ก็คืนก็วันวาย | วางเทวษ ราแม่ | |
| | ถวิลทุกขวบค่ำเช้า | หยุดได้ฉันใด | |
| | บทประพันธ์ข้างต้น มีอรรถรสดีเด่นในด้านใด | | |
| | ๑. การเล่นอักษรสัมผัส | | ๒. การเล่นคำ |
| | ๓. อุปมาโวหาร | | ๔. ภาพพจน์ |
| ๓๕. | อูรารานร้าวแยก | ชลสยบ | |
| | เอนพระองค์ล่งทบ | ท่าวดั้น | |
| | เหนือคอกชซอนชบ | ตั้งเวช | |
| | วายุชีวิตม้สุดสิ้น | สู่ฟ้าเสวยสวรรค | |
| | บทประพันธ์ข้างต้นนี้ก่อให้เกิดอารมณ์ด้านใด | | |
| | ๑. ตื่นเต้นเร้าใจ | | ๒. เศร้าสลดใจ |
| | ๓. ภาคภูมิใจ | | ๔. อัจฉรย์ใจ |
| ๔๐. | ข้อใดมีโวหารภาพพจน์ต่างจากข้ออื่น | | |

- | | | |
|----|--------------------|---------------------|
| ๑. | พระตรีโลกนาถแก้ว | เผด็จมาร |
| | เอกพระราชสมภาร | พี่น้อง |
| ๒. | ข้าศึกสาปปีนโครม | โรมกฤษณ์ชัญญ |
| | คู่ตั้งพรพรยาซ้อง | ไปตักต้องตนสาร |
| ๓. | เสียดายแผ่นดินมอญ | พลันมอด ม้วยแฮ |
| | เหตุบมีมือผู้- | อื่นด้านทานเชิญ |
| ๔. | พระศรีสาริกบรมธาตุ | ไขโอกาสโศกิต |
| | ช่วงชวลิตพ่างผล | สัมพันธ์ถึงกลกุก่อง |

๔๑. ลิลิตตะเลงพ่าย จัดอยู่ในวรรณคดีประเภทใด

- | | |
|---------------------------|---------------------------|
| ก. วรรณคดีเฉลิมพระเกียรติ | ข. วรรณคดีประเพณีพิธีกรรม |
| ค. วรรณคดีประวัติศาสตร์ | ง. วรรณคดีพระพุทธศาสนา |
| ๑. ก ข | ๒. ค ง |
| ๓. ก ค | ๔. ข ง |

๔๒. “เสด็จคืนเข้านิเวศให้เกรียมอุระราชใหม่หม่นเศร้าศรีสลายอยู่นา” จากข้อความนี้ เมื่อแบ่งวรรคถูกต้องตามฉันทลักษณ์แล้ว จัดเป็นคำประพันธ์ประเภทใด

- | | |
|-----------------|-----------------|
| ๑. ร่ายสุภาพ | ๒. โคลงสองสุภาพ |
| ๓. โคลงสามสุภาพ | ๔. โคลงสี่สุภาพ |

๔๓. คำที่ขีดเส้นใต้ในข้อใด กล่าวถึงบุคคลที่แตกต่างจากข้ออื่น

- | | |
|-------------------------------|-----------------|
| ๑. <u>งามสองสุริยราช</u> ล้ำ | เลอพิศ นาพ้อ |
| ๒. <u>สองขัตติย</u> สองขอชู | เชิดด้า |
| ๓. ชนะแต่ <u>สองท่าน</u> ไต้ | ธิดาเจ้าจอมสยาม |
| ๔. สืบกว่า <u>สองเรา</u> ไชร้ | สุดสิ้นถามี |

๔๔. สลัดได้ใดสลัดน้อง แหนงนอน ไพรฤา

เพราะเพื่อมาราญรอน เด็กไชร้

สละสละสมร เสมอชื่อ ไม่นา

นี้กระกำนามไม้ แม่นแม่นทรวงเรียม

ข้อใดคือจุดเด่นของโคลงบทนี้

๑. ใช้ลีลาการแตงนิราศได้สะเทือนอารมณ์

๒. มีสัมผัสอักษรระหว่างวรรคแพรวพราว
๓. ใช้คำซ้ำเพื่อย้ำเสียงทำให้อ่านได้ไพเราะขึ้น
๔. มีโวหารภาพพจน์แบบบุคลาธิษฐาน
๔๕. “พระพลันเห็นเหตุไซรั เสียวดวง แดเฮย
 ถนัดตั้งภูผาหลวง ตกต้อง”
- ข้อใดเป็นสาเหตุทำให้เกิดความรู้สึกตามคำประพันธ์นี้
๑. อุมาการเกิดกระลบ อบอลเวงฟากฟ้า
 ดูบรู้อัจหน้า หนึ่งสิ้นแสงไถง แลนา
๒. ลมชื่อเวรมภา พัดคลุ้ม
 หวนหอบหักฉัตร คชชาติ ลงแฮ
๓. พระศรีสารวิกรมธาตุ ไซโสภาสไศภิต
 ช่วงชวลิตพ่างผล สัมผัสเคียงกลุก่อง
๔. พวยวายรววากย์อ้าง โอบฐูพระ
 ดลมหาวาตะ ตื่นฟ้า
๔๖. ข้อใดแสดงให้เห็นถึงความสามารถในการรบของสมเด็จพระนเรศวร
๑. สองใจมสองจู้จ้วง บ้ำรฐ
 สองขัตติยสองขอชฐ เชิดดำ
๒. ยอหัตถ์เทิดลบองเลบง อังกฤษ ไกวแฮ
 งามเร่งงามโททำว ทำนสู้ศึกสาร
๓. เสด็จแสดงวราฤทธิ์ รำร่อน ขอแฮ
 ฟอนฟาดแสงของ้าว อยู่เพียงจักรผัน
๔. พระเดชพระแสดงดล เผด็จคู่เข็ญแฮ
 ถนัดพระอัสสาช้อน ขาดด้าวโดยชวา
๔๗. ข้อใดไม่มีโวหารภาพพจน์
๑. ผลัดแผ่นดินเปลี่ยนราช เยียววิวาทชิงฉัตร
 เพื่อกษัตริย์สองสู้ บร้างรู้เหตุผล
๒. ชั้นหูชูหางแล่น แปร้นแปร้แลคะไขว่
 บาทย่างใหญ่ดุ่มด่วน ป่วนกิริยาร่าเริง

- | | | |
|----|---|---|
| ๓. | ธระเมียรหมู่ด้สกร
เดินดูจคลี่นคลาฟอง | มอญพม่าดาตี่น
นองน่านในอรรณเวศ |
| ๔. | ขุนคชขั้บข้างเทียม
คูมहिมาดาดาศ | ทวยหาญเพียบแผ่ณญ
สระพราศพร้อมโดยชบวน |

เฉลยตัวอย่างข้อสอบเรื่องลิลิตตะเลงพ่าย

๑. ตอบ ข้อ ๑. นิमितบอกเหตุ ความมีชัยแก่ศัตรู

อธิบาย โคลงที่ยกมากล่าวถึงพระสุบินของสมเด็จพระนเรศวรมหาราช พระสุบินนี้เป็นนิมิตบอกเหตุว่าพระองค์จะทรงทำยุทธหัตถีชนะพระมหาอุปราชา

๒. ตอบ ข้อ ๔. ชักจูงโดยโวหาร

อธิบาย ชักจูงโดยโวหาร คือ โนม่น่าใจโดยใช้คำพูดอย่างมีชั้นเชิง ไม่ใช่กล่าวเชิญชวนอย่างตรงไปตรงมาว่าให้มาทำยุทธหัตถีกัน แต่กล่าวว่า ยุทธหัตถีครั้งนี้เป็นครั้งสุดท้ายที่จะปรากฏอยู่เป็นเกียรติประวัติราบฟ้าดินสลายว่าทั้งสองพระองค์ได้ชนช้างคู่กันแย่งกษัตริย์ชาติันกรบ โวหารที่กล่าวนี้ก่อให้เกิดพระมหาอุปราชาผู้ถูกทำรบเกิดขัดตียมานะที่จะเข้าทำยุทธหัตถีด้วย

๓. ตอบ ข้อ ๑. พระเดชหากแสดงเอง อำนาจ พระนา

เสนอทุกทวยธเรศก้อง เกียรติอ้างอัศจรรย์

อธิบาย เหตุผลสำคัญที่สุดที่สมเด็จพระวันรัตยกขึ้นมาแสดง แล้วทำให้สมเด็จพระนเรศวรมหาราชพระราชทานอภัยโทษแก่แม่ทัพนายกองที่ตามเสด็จไม่ทันคือ แม่ทัพนายกองเหล่านั้นไม่ใช่ไม่จงรักภักดีต่อพระองค์ แต่เป็นเพราะเหตุการณ์บันดาลให้พระองค์ได้แสดงพระเดชานุภาพให้เป็นที่ปรากฏว่าถึงแม้ไม่มีแม่ทัพนายกองมาช่วยก็สามารถชนะข้าศึกได้ และชัยชนะเช่นนี้เป็นเกียรติยศมากกว่าด้วย

๔. ตอบ ข้อ ๓. ยกพหูพจน์ออกราญ / ราวญ อธิราชแผ้ว / ออกอเรนทร์รัฐ เร่งร้าวราญสมร

อธิบาย ข้อ ๑. สาร มีความหมายต่างกันดังนี้

สารทรง และ แสะสาร มีความหมายว่า “ช้าง”

รูดเอาสาร มีความหมายว่า “ข่าวคราว, เรื่องราว”

ข้อ ๒. ระกำ มีความหมายต่างกันดังนี้

ระกำกับเราระกำ “ระกำ” คำแรกหมายถึงชื่อผลไม้ คำที่สองหมายถึงชอกช้ำ

กลัวยระกำ หมายถึง ชื่อผลไม้ ส่วน ระกำทรง หมายถึง ชอกช้ำ

ข้อ ๓. ราวญ มีความหมายว่า “รบ” เหมือนกันหมด

ข้อ ๔. สมร มีความหมายต่างกันดังนี้

แดนสมร และ คลาสมร มีความหมายว่า “สนามรบ”

ส่องสมร มีความหมายว่า “ดวงใจ”

๕. ตอบ ข้อ ๒. หัสดีรณเรศอ้าง อวสาน นี้

อธิบาย การทำยุทธหัตถี คือ การต่อสู้กันด้วยอาวุธบนหลังช้าง

ข้อ ๑. กล่าวถึงเจ้าพระยาไชยานุภาพซึ่งเป็นช้างทรงของสมเด็จพระนเรศวรมหาราช

ข้อ ๒. กล่าวถึง การทำยุทธหัตถี (หัสดี= หัตถี รณเรศ = ยุทธ) ระหว่างสมเด็จพระนเรศวรมหาราชกับพระมหาอุปราชาว่าเป็นยุทธหัตถีครั้งสุดท้ายในประวัติศาสตร์

ข้อ ๓. กล่าวถึงพระมหาอุปราชาว่าประทับบนหลังช้างมีฉัตรกั้น และมีพลสี่เหล่าเรียงล้อมอยู่ค้ำคิ่ง

ข้อ ๔. กล่าวถึงช้างทรงของสมเด็จพระนเรศวรมหาราชกับช้างทรงของพระมหาอุปราชา

๖. ตอบ ข้อ ๑. ผู้เสวยศวรรยศ

อธิบาย ผู้เสวยศวรรยศ คือ พระมหากษัตริย์ เมื่อทรงปกครองแผ่นดินโดยธรรม ย่อมทำให้ประชาชน “สว่างทุกข์” คือคลายทุกข์ได้

๗. ตอบ ข้อ ๓. แสนศึกหอนหาญราญ รอดฤทธิ์ พระฤ

- เข้าศึกยกทัพมานับแสน ก็ไม่กล้าออกไปสู้ศึก เพราะต้องการอยู่รอดให้พระองค์มาแสดงฤทธิ์

อธิบาย แสนศึกหอนหาญราญ รอดฤทธิ์ พระฤ มีความหมายว่า

เข้าศึกเป็นแสนไม่กล้ารบต่อฤทธิ์กับพระองค์

๘. ตอบ ข้อ ๑. สงครามซึ่งเสด็จครา นี้ใหญ่ หลวงแฮ

แท้งค์ถึงยุทธ์สู้ศึกข้างสองชน

อธิบาย ข้อ ๑. มีใจความว่า สงครามครั้งนี้ใหญ่หลวงมากจะถึงขั้นทำยุทธหัตถีซึ่งแตกต่างกับ

ข้อ ๒, ๓ และ ๔ ซึ่งมีใจความว่า ยุทธหัตถีครั้งนี้จะเป็นครั้งสุดท้าย

๙. ตอบ ข้อ ๓. ไไลโรมรอนทวยสยาม หลามเหลือหลังค้ำคับ ชับช้อนแทรกสับสน

ยลเป็นทัพเป็นกอง

อธิบาย ข้อ ๑. “เคล็ดอนพลตามเกล็ดนาค” แสดงความมีระเบียบวินัยของกองทัพ

ข้อ ๒. แสดงการจัดขบวนทัพข้างอย่างมีระเบียบวินัย

ข้อ ๓. กองทัพพม่าไล่ฆ่าฟันกองทัพหน้าของไทยอย่างไม่เป็นขบวนทัพ

แสดงลักษณะที่ขาดความมีระเบียบวินัยของกองทัพ

ข้อ ๔. แสดงการตั้งค่ายในชัยภูมิสี่นามอย่างเป็นระเบียบวินัย

๑๐. ตอบ ข้อ ๓. ตรองคดีดูแผน

อธิบาย สมเด็จพระนเรศวรไม่ทรงเห็นด้วยกับคำแนะนำของมนตรีที่ให้แต่งตั้งทัพเล็ก ๆ

ไปถ่วงข้าศึกไว้ เพราะทัพหน้าของไทยแตกมาแล้ว ถ้าทัพที่แต่งไปถ่วงศึกต้องแตกอีก ทัพหนึ่ง ทหารจะเสียขวัญ ควรทำเป็นกลศึกลวงให้พม่าเข้าใจผิดว่ากองทัพไทยแพ้แล้ว ตามตีมาอย่างไม่เป็นกระบวนทัพจะดีกว่า

๑๑. ตอบ ข้อ ๔. “คับอู่คับหูก - ต่อกู้ไม่หูกไม่หอยอน

อธิบาย “คับอู่คับหูก” มีความหมายที่ถูกต้องว่า ไม่สามารถต้านทานหรือยังทัพข้าศึกได้

๑๒. ตอบ ข้อ ๒. เพื่อหาทางหนีที่ได้

อธิบาย ข้อ ๑. ได้ทีชีแพะไล่ มีความหมายว่า ข้าเดิมเมื่อผู้อื่นเพี้ยพลัง

ข้อ ๒. หาทางหนีที่ได้ มีความหมายว่า หาเส้นทางที่จะต่อสู้ ความหมายของสำนวนนี้ตรงกับเหตุผลสำคัญที่สมเด็จพระนเรศวรทรงปรึกษาการศึกษาศึกกับแม่ทัพนายกองทั้งหลาย ก็เพื่อหาเส้นทางที่จะต่อสู้กับพม่านั้นเอง

ข้อ ๓. ตัดไฟต้นลม มีความหมายว่า ตัดต้นเหตุเพื่อมิให้เหตุการณ์ลุกลามต่อไป

ข้อ ๔. หน้าศึกอย่านอนใจ มีความหมายว่า มิให้ประมาทเมื่ออยู่ในภาวะสงคราม

๑๓. ตอบ ข้อ ๒. ความรอบรู้ในยุทธวิธีการศึก

อธิบาย การที่สมเด็จพระนเรศวรทรงใช้กลศึกลวงข้าศึกให้เข้าใจผิดว่ากองทัพไทยแพ้แล้วเพื่อให้ข้าศึกตามตีมาอย่างไม่เป็นกระบวนทัพ แล้วกองทัพไทยที่รอที่อยู่ก็จะโอบล้อมเข้าโจมตีให้พ่ายแพ้ไปได้นั้น แสดงให้เห็นถึงความรอบรู้ในยุทธวิธีการศึก ของพระองค์ได้อย่างเด่นชัด

๑๔. ตอบ ข้อ ๑. ชีขลาด

อธิบาย ข้อ ๑. ไม่มีข้อความตอนใดในบทราพันที่แสดงลักษณะว่าพระมหาอุปราชชีขลาด

ข้อ ๒. บทราพันในโคลงบทที่ ๑ แสดงว่าพระมหาอุปราชاعرพริกบิดา

ข้อ ๓. บทราพันในสองบาทแรกของโคลงบทที่ ๒ แสดงว่าพระมหาอุปราชารับผิดชอบต่อหน้าที่

ข้อ ๔. บทราพันในสองบาทหลังของโคลงบทที่ ๒ แสดงว่าพระมหาอุปราชารักแผ่นดินเกิด

๑๕. ตอบ ข้อ ๒. ความกลัวแพ้

อธิบาย จากโคลงบทที่ ๒ พระมหาอุปราชาทรงรำพันว่า “ไม่มีใครสามารถรับมือสมเด็จพระนเรศวรฯ ได้ ทรงเสียตายแผ่นดินพม่าว่าจะต้องเสียแก่ไทยเป็นแน่แท้” ทำให้เราอาจคาดคะเนความรู้สึกที่ซ่อนเร้นอยู่ในจิตใจของพระมหาอุปราชว่าพระองค์ทรงกลัวว่า

พม่าจะแพ้ไทย

๑๖. ตอบ ข้อ ๒. อุปลักษณะ

อธิบาย “เสี้ยน” ในโคลงที่ยกมาเป็นภาพพจน์แบบอุปลักษณะ คือ เปรียบเทียบเป็นเสี้ยน

๑๗. ตอบ ข้อ ๒. ตื่นฟ้า

อธิบาย ตื่นฟ้า เป็นโวหารภาพพจน์เชิงบุคคลวัต คือ การสมมุติสิ่งต่าง ๆ ให้มีกิริยา-
อาการความรู้สึกเหมือนมนุษย์ ตื่นฟ้า นั้นเป็นการสมมุติให้ “ฟ้า” ซึ่งไม่ใช่
มนุษย์แสดงกิริยา “ตื่น” ได้เหมือนเป็นมนุษย์

๑๘. ตอบ ข้อ ๑. ใช้คำตายแทนคำเอกหลายแห่ง

อธิบาย โคลงบทที่ให้มาใช้คำตายแทนคำเอกถึง ๖ แห่งคือ วาทย์ ม ทธ (อ่านตระ)

พัด ฎ จรัส

๑๙. ตอบ ข้อ ๓. หาว

อธิบาย “หาว” ที่ใช้ในคำประพันธ์นี้หมายถึง “ท้องฟ้า” เป็นคำนาม

๒๐. ตอบ ข้อ ๓. บทที่ ๓

อธิบาย ข้อ ๑. บทที่ ๑ มีคำบาลีสันสกฤต คือ วรวาทย์ โษษฐ์ พระ

ข้อ ๒. บทที่ ๒ มีคำบาลีสันสกฤต คือ มหา วาตะ

ข้อ ๓. บทที่ ๓ ไม่มีคำบาลีสันสกฤตปนอยู่

ข้อ ๔. บทที่ ๔ มีคำบาลีสันสกฤต คือ ธูมางศ์ สมร

๒๑. ตอบ ข้อ ๓. ความหวาดหวั่น

อธิบาย บุคคลในเรื่องคือ พระมหาอุปราชา เมื่อเกิดลมเวรัมภापัดฉัตรหักที่ตำบลพนม-
ทวน พระองค์รู้สึกหวาดหวั่นว่าจะต้องสิ้นพระชนม์ในการสงครามครั้งนี้ และแม้
พระศพก็จะถูกทิ้งไว้ในแผ่นดินไทย ไม่มีใครนำกลับไปแผ่นดินพม่า

๒๒. ตอบ ข้อ ๑. ข้อ ก.

อธิบาย ข้อ ๑. ข้อ ก. ใช้โวหารภาพพจน์เชิงอุปมาคือกล่าวเกินจริง เพราะคำว่า “ดั่ง”
ในข้อนี้หมายถึงเสียงดัง ไม่ใช่คำที่ใช้แสดงอุปมาว่า “เปรียบเหมือน”
“ดั่งตรลบโลก” ก็คือ เสียงดังไปทั่วโลก ซึ่งเป็นการกล่าวเกินจริง

ข้อ ๒. ใช้คำว่า “เฉก” แสดงอุปมา

ข้อ ๓. ใช้คำว่า “ดั่ง” แสดงอุปมา

ข้อ ๔. ใช้คำว่า “กล” แสดงอุปมา

๒๓. ตอบ ข้อ ๓. ข้อ ค.

อธิบาย ข้อ ๑. เป็นจินตภาพทางด้านเสียงเป็นสำคัญ

ข้อ ๒. ไม่มีจินตภาพทั้งทางด้านเสียงและภาพเคลื่อนไหว

ข้อ ๓. มีจินตภาพทั้งทางด้านเสียง คือ เสียงปี่น และ ภาพเคลื่อนไหว
คือ ภาพเกาทัณฑ์และธนูที่ถูกยิงออกไปดังท่าผ่น

ข้อ ๔. เป็นจินตภาพทางด้านภาพเคลื่อนไหวเป็นสำคัญ คือภาพพระบรมสารีริกธาตุ
ที่ลอยมาจากทางทิศใต้

๒๔. ตอบ ข้อ ๒. อาจหาญว่าเงาที่จะได้ทำศึก

อธิบาย โคลงบทที่ยกมา ตัดมาจากตอนที่สมเด็จพระนเรศวรทรงทราบข่าวศึกว่าพม่ากรีธา
ทัพใหญ่เข้ามาทางทิศตะวันตกของไทย พระองค์ก็ทรงชื่นชมยินดีที่ได้รับทราบข่าวศึกนี้
โคลงบทนี้จึงแสดงพระอุปนิสัยว่าอาจหาญว่าเงาที่จะได้ทำศึก

๒๕. ตอบ ข้อ ๑. ชื่นชมวีรกรรมอันกล้าหาญของสมเด็จพระนเรศวร

อธิบาย คำถามถามว่า ผู้แต่ง มีน้ำเสียงอย่างไร ผู้แต่ง ก็คือ สมเด็จพระมหาสมณเจ้า
กรมพระปรมานุชิตชิโนรส มีพระประสงค์ในการทรงพระนิพนธ์เรื่องลิลิตตะเลงพ่าย
เพื่อสดุดีวีรกรรมของวีรกษัตริย์ไทยคือสมเด็จพระนเรศวร น้ำเสียงของผู้แต่งที่ปรากฏ
ในคำประพันธ์ที่ให้มาจึงเป็นข้อ ๑. ชื่นชมวีรกรรมอันกล้าหาญของสมเด็จพระนเรศวรว่า
แม้พระมหาอุปราชาเองก็ยังทรงเกรงว่าแผ่นดินพม่าก็ไม่อาจรอดพ้นพระหัตถ์ของสมเด็จพระ
นเรศวรไปได้ เพราะไม่มีพม่าผู้ใดที่จะรับมือพระองค์ได้

๒๖. ตอบ ข้อ ๒. บุคลาธิษฐาน

อธิบาย ตอนที่กล่าวว่า “แผ่นดินมอญพลันมอดม้วย” ใช้ภาพพจน์ประเภทบุคลาธิษฐานหรือ
บุคคลวัต คือ ให้แผ่นดินมอญซึ่งไม่ใช่คนแสดงกิริยาอาการของคน

๒๗. ตอบ ข้อ ๒. อัจฉมจักรพรรดิผู้ เพี้ยยศ

อธิบาย ข้อ ๑. ใช้ ปิ่นเสียม เป็นโวหารภาพพจน์เชิงสัญลักษณ์

ข้อ ๒. ไม่ใช้ภาพพจน์ จึงตอบข้อนี้

ข้อ ๓. ใช้ เพียบพื้นภูวดล เป็นโวหารภาพพจน์เชิงอติพจน์ คือ กล่าวเกินจริง

ข้อ ๔. ใช้ พ่าง แสดงภาพพจน์เชิงอุปมา

๒๘. ตอบ ข้อ ๑. เสิญราชร่วมคชยุทท์ เฝยอเกียรติ ไว้แฮ

อธิบาย การที่พระมหาอุปราชาเกิดขัดตียมานะเข้าทำยุทธหัตถีกับสมเด็จพระนเรศวรฯ ก็เป็น
เพราะสมเด็จพระนเรศวรฯ ทรงใช้วาทศิลป์โน้มน้าวพระทัยตามข้อ ๑ ว่าการทำ
ยุทธหัตถีนั้นเป็นการแสดงพระเกียรติให้ปรากฏไว้ในแผ่นดิน

๒๙. ตอบ ข้อ ๔. ฐัรักษาดัรวรอดเป็นยออดดี

อธิบาย เหตุการณ์ที่โหรทำนายในครั้งนี่คือ ลมเวรัมภัพัตฉัตรหักที่ตำบลพนมทวนซึ่งเป็นกลางไม่ดีเพราะฉัตร เป็นนามนัยหมายถึง ราชสมบัติ ราชบัลลังก์ ความเป็นกษัตริย์เมื่อฉัตรหักเช่นนี้จึงเป็นสิ่งบอกเหตุว่าจะแพ้สงคราม แต่ถ้าหากทำนายเช่นนี้ ในยามที่เสด็จกรีธาทัพไปรบ พระมหาอุปราชาอาจจะกริ้วและสั่งลงโทษโหรได้ โหรจึงทำนายว่าจะชนะศึกเพื่อเอาตัวรอดไว้ก่อน ลักษณะการทำนายของโหรจึงตรงกับข้อ ๔. ฐัรักษาดัรวรอดเป็นยออดดี

๓๐. ตอบ ข้อ ๒. มีไหวพริบ

อธิบาย การที่โหรใช้เงื่อนไขเวลาที่เกิดเหตุการณ์ลมเวรัมภัพัตฉัตรหักมาเป็นเหตุผลในการทำนายเหตุการณ์ที่ดูว่าจะร้ายให้กลายเป็นดีนั้น แสดงความมีไหวพริบของโหร

๓๑. ตอบ ข้อ ๓. เวลาในการทำสงคราม

อธิบาย คำประพันธ์ที่ให้มาเกี่ยวกับเวลาที่เกิดลมเวรัมภัพัตฉัตรหักที่ตำบลพนมทวนไม่ได้เกี่ยวกับเวลาในการทำสงคราม

๓๒. ตอบ ข้อ ๓. เสด็จไร่พิริยะราญ อรินาศ ลงนา

อธิบาย คำ “พิริยะ” ในข้อ ๓. หมายถึง “กำลังกองทัพ” ต่างกับข้ออื่น ๆ ซึ่งหมายถึงความเพียรพยายาม

๓๓. ตอบ ข้อ ๒. ไปเริ่มรอรุทธิแผ้ว เผือกกล้าแกลนหนี

อธิบาย ข้อ ๑. เหือดซึ่ง มีความหมายในทางบวก เพราะหมายถึง ความโกรธซึ่งค่อยหมดไป

ข้อ ๒. เผือกกล้า มีความหมายในทางลบ เพราะหมายถึง ความกล้าหมดไป

ข้อ ๓. จิตเสี้ยน มีความหมายในทางบวก เพราะหมายถึง ปราบปรามศัตรูให้หมดไป

ข้อ ๔. สว่างทุกข์ มีความหมายในทางบวก เพราะหมายถึง ทุกข์ลดน้อยถอยลงไป หรือ ทุกข์หมดไป

๓๔. ตอบ ข้อ ๔. มงกุฎทรงเทริดเกศ อย่างอิศเรศรามัญ สรรเป็นรูปอุรเคนทร์

อธิบาย ข้อ ๑. ใช้ภาพพจน์กล่าวเกินจริงหรืออติพจน์ว่ากษัตริย์ทั้งสองพระองค์งามเหนืออื่นใด

ข้อ ๒. ใช้ภาพพจน์เชิงอุปมา เปรียบการสละนางผู้เป็นที่รักเหมือนซื้อต้นสละ

ข้อ ๓. ใช้ภาพพจน์เชิงอุปมา เปรียบความมืดที่เกิดจากฝุ่นตลบไปหมดจนดูหน้ากันแล้วไม่รู้ว่ใครเป็นใครเหมือนความมืดในยามที่สิ้นแสงอาทิตย์

ข้อ ๔. ไม่ใช้ภาพพจน์ใด ๆ เพราะกล่าวถึงมงกุฎของพระมหาอุปราชาว่าทำเป็นรูป

พญานาค (อุรเคนทร์ หมายถึง พญานาค)

๓๕. ตอบ ข้อ ๔. วัฒนธรรมการแต่งกาย

อธิบาย ข้อ ๑. คำประพันธ์ที่ให้มาสะท้อนค่านิยมที่ว่า บุรุษต้องมีความกล้าหาญ ถ้าเป็นสตรีก็อาจจะขลาดกลัวได้

ข้อ ๒. คำประพันธ์ที่ให้มาสะท้อนจารีตซึ่งหมายถึงประเพณีที่นิยมสืบต่อ ๆ กันมาว่าการทำสงครามนั้นเป็นหน้าที่ของบุรุษ

ข้อ ๓. คำประพันธ์ที่ให้มาสะท้อนความเชื่อว่ามีเคราะห์ร้ายก็สามารถสะเดาะเคราะห์ให้เบาบางลงได้

ข้อ ๔. คำประพันธ์ที่ให้มาไม่ได้สะท้อนวัฒนธรรมการแต่งกายแต่ประการใดเพราะข้อความตอนทีกล่าวว่า “เอาพัสดราสตรี สวมอินทรีย์สร้างเคราะห์” นั้นเป็นคำพูดที่พระเจ้านันทบุเรงตรัสประชดพระมหาอุปราชาเนื่องจากไม่พอพระทัยที่พระมหาอุปราชาไม่รับอาสาที่จะยกกองทัพมาตีกรุงศรีอยุธยา คำตรัสประชดนี้สะท้อนค่านิยม จารีต และความเชื่อในข้อ ๑. , ๒. และ ๓. แต่ไม่เกี่ยวกับวัฒนธรรมการแต่งกายเลย

๓๖. ตอบ ข้อ ๓. การใช้ภาพพจน์

อธิบาย ข้อ ๑. มีการซ้ำคำ ใจ ผี ที่

ข้อ ๒. มีการเล่นเสียงสัมผัสอักษร ใจ-เจ็บ เรียม-เร่ง เหนง-หนาว-เหน็บ ออก-ไอ้ โพล้-เพล้

ข้อ ๓. ไม่ปรากฏการใช้ภาพพจน์

ข้อ ๔. มีการสร้างอารมณ์สะท้อนใจ ตามอารมณ์ความรู้สึกของพระมหาอุปราชาคือ อารมณ์หวาดหวั่นพระทัยว่าจะต้องสิ้นพระชนม์ในการสงครามครั้งนี้ และแม้แต่พระศพก็อาจจะถูกทอดทิ้งไม่มีใครเผาให้

๓๗. ตอบ ข้อ ๔. เทียบวัชแลสล้าง เพื่อองฟ้าปลิวปลาย

อธิบาย ข้อ ๑. ไม่มีคำที่แสดงความเคลื่อนไหว เพราะ คำกริยาที่ใช้ในข้อนี้คือ “เมิด” มีความหมายว่า “มอง” มองเห็นทหารมอญเต็มท้องทางเดิน

ข้อ ๒. ไม่มีคำกริยาที่จะแสดงความเคลื่อนไหว กล่าวถึง พลข้าง พลม้า มากมาย

ข้อ ๓. ไม่มีคำที่แสดงความเคลื่อนไหว เพราะคำกริยาที่ใช้ในข้อนี้ คือ ทอดตา หมายถึง จับตา ไม่มีลักษณะของการเคลื่อนไหว

ข้อ ๔. มีคำที่แสดงความเคลื่อนไหวคือ “ปลิว” จินตภาพที่เห็นในข้อนี้คือ ธง

(เทียว คือ ธงรูปกระบอง) ปลิวสะบัดปลายไปทั่วฟ้า

๓๘. ตอบ ข้อ ๒. จงพ้ออ้ายนิยล แต่ตั้ง

อธิบาย ข้อ ๑. , ๒. และ ๓. เป็นพรที่พระเจ้าแผ่นดินทรงประทานแก่พระมหาอุปราชา จุฒมั่ง-
หมายก็คือต้องการให้ลูกชนะสงคราม

ข้อ ๒. มีจุฒมั่งหมายต่างออกไป คือ ต้องการสอนลูก เพราะข้อนี้เป็นโอวาทที่พระเจ้า-
แผ่นดินทรงประทานแก่พระมหาอุปราชาเมื่อพระมหาอุปราชาทูลลาเพื่อกรีธาทัพ
มาตีกรุงศรีอยุธยา

๓๙. ตอบ ข้อ ๒. กำหนดพริกเพ็ญแท้ พันธนาไว้แล้ว

อธิบาย คำว่า “เพ็ญ” ในข้อ ๒. หมายถึง “วันเพ็ญ” คือ วันที่พระจันทร์สว่างเต็มดวง หรือ
วันที่พระจันทร์มีดหมดดวงก็ได้ เป็นวันพระอุโบสถขึ้นหรือแรม ๑๕ ค่ำ ตามเรื่องลิลิต
ตะเลงพ่ายตอนนี้จะหมายถึงวันพระแรม ๑๕ ค่ำ ความหมายนี้ต่างจากข้ออื่นที่มี
ความหมายว่า เต็ม หรือ บริบูรณ์

๔๐. ตอบ ข้อ ๔. ว่านครรามินทร์ ผลัดแผ่นดินเปลี่ยนราช

อธิบาย ข้อ ๑. มีนัยความหมายบ่งบอกเวลาในตอนที่กำลังว่า “กันเกรารุ่งไว้หน้า” คือ ไปสว่าง
เฝ้าข้างหน้า เพราะ รุ่ง หมายถึง ย่างรุ่ง คือ ๖.๐๐ น.

ข้อ ๒. มีนัยความหมายบ่งบอกเวลาในตอนที่กำลังว่า “เจียนจวบวิวิรรณรางเรือ” คือ
เวลาเช้า พระอาทิตย์แรกขึ้น เพราะวิวิรรณ หมายถึง แสงอาทิตย์ รางเรือ
คือ แสงอ่อน ๆ

ข้อ ๓. มีนัยความหมายบ่งบอกเวลาในตอนที่กำลังว่า “นับดฤชถีนี่โน้น” คือกำหนด
วันเวลาไว้แน่นอนว่าจะกรีธาทัพไปตีเขมรเมื่อใด

ข้อ ๔. กล่าวถึงกรุงศรีอยุธยาผลัดแผ่นดินเปลี่ยนพระมหากษัตริย์ เมื่อพระมหากษัตริย์
ราชาสิ้นพระชนม์ สมเด็จพระนเรศวรเสด็จขึ้นครองราชสมบัติไม่มีนัยความ-
หมายบ่งบอกเวลา

แบบฝึกหัด เรื่องลิลิตตะเลงพ่าย

จงเลือกคำตอบที่ถูกต้องที่สุด

๑. ลิลิตคือคำประพันธ์ ประเภทใด

- | | |
|---------------------------|-------------------------|
| ๑. กลอนและโคลงแต่งสลับกัน | ๒. กาพย์แต่งสลับกับโคลง |
| ๓. โคลงแต่งสลับกับฉันท์ | ๔. ร่ายแต่งสลับกับโคลง |

๒. ลักษณะใดที่ลิลิตตะเลงพ่าย แตกต่างจากพระราชพงศาวดาร

๑. การแทรกอิทธิปาฏิหาริย์เพื่อเชิดชูพระเกียรติพระนเรศวร
๒. การเน้นความระส่ำระสายของประชาชน
๓. การแสดงความภาคภูมิใจในวีรกรรมอันน่าอัศจรรย์ของพระนเรศวร
๔. การแจกแจงพฤติกรรมของตัวละครที่ซับซ้อนได้ลึกซึ้งและสมเหตุสมผล

๓. ลิลิตตะเลงพ่ายกวีจะใช้คำประพันธ์ประเภทร่ายเมื่อใด

๑. เมื่อต้องการจะบรรยายเรื่องด้วยความไพเราะ
๒. เมื่อต้องการดำเนินเรื่องให้รวดเร็ว
๓. เมื่อต้องการให้เกิดภาพพจน์เป็นบางครั้งบางคราว
๔. เมื่อต้องการพรรณนาถึงการยกทัพต่อสู้

๔. “เจ้าอุรยุทามีบุตร ล้วนยงยุทธเชี่ยวชาญ หากหักศอกบมิยอม ต่อสู้ศึกบมิหยอน ไปพักนอนว่าใช้ ให้ ๓ หวง ๓ ห้าม” บทประพันธ์ข้างต้นนี้ แสดงความรู้สึกของผู้พูดในด้านใด

- | | |
|-----------|-----------|
| ๑. โกรธ | ๒. เกลียด |
| ๓. เสียใจ | ๔. น้อยใจ |

๕. ข้อใดคือสาเหตุที่ทำให้พระมหาอุปราชา ไม่อยากยกทัพไปรบกับพระนเรศวร

- | | |
|-----------------------|----------------------|
| ๑. โหระวรคงทำนาย | ทนายพระเคราะห์ถึงฆาต |
| ๒. เกรงเดชนเรศวร | มิบังควรหาญสู้ |
| ๓. ห่วงบรรดาสนมนาง | จักจืดจางสวาท |
| ๔. องค์บิดุเรศชราหนัก | ควรฤจักไกลห่าง |

๖. คำว่า “เอาพัสดราสตรี สวมอินทรีสร่างเคราะห์” มีความหมายว่าอย่างไร

๑. จงสวมเสื้อนุ่งผ้าสตรีแล้วจะหมดเคราะห์
๒. จงสวมเสื้อนุ่งผ้าสตรีแล้วจะป้องกันเคราะห์
๓. จงสวมเสื้อนุ่งผ้าสตรีแล้วไม่ต้องไปรบ
๔. จงสวมเสื้อนุ่งผ้าสตรีแล้วเคราะห์จะน้อยลง

๗. พระพลันเห็นเหตุให้ เสียดวง แดแฮ

ถนัดตั้งภูผาหลวง ตกต้อง

คำว่า ภูผาหลวง ในบทประพันธ์ข้างต้นนี้หมายถึงข้อใด

- | | |
|--------------|-------------------|
| ๑. เขาไกรลาส | ๒. เขาพระสุเมรุ |
| ๓. เขายุคนธร | ๔. เขาสิทปริภันท์ |

๘. ข้อใดทำตามตำราพิชัยสงคราม

- | | |
|--|---------------------------|
| ๑. เคลื่อนพลตามเกร็ดนาค | ๒. เพิ่มบำเหน็จท่านไพร่ |
| ๓. ผ่่ากันลงเต็มแหล่ง แบ่งกันตายลงครัน | ๔. อพยพหลบหลีกมอง เอาเหตุ |

๙. ข้อใดไม่รวมอยู่ในคำสอนแปดประการที่พระเจ้าหงสาวดีพระราชทานแก่พระมหาอุปราชาก่อนยกทัพ

๑. อย่าทำการใดตามใจตนเอง โดยไม่นึกถึงผู้อื่น
๒. รู้จักให้บำเหน็จความชอบแก่แม่ทัพนายกอง ที่เก่งกล้าสามารถ
๓. จงบัญชาการทัพด้วยความเข้มแข็งเด็ดขาด อย่าใจอ่อน
๔. อย่าเป็นคนหูเบาใจเบา

๑๐. คำว่า “ออก” ในข้อใดมีความหมายว่า ทิศตะวันออก เพียงอย่างเดียว

- | | |
|-------------------------------|---------------------|
| ๑. <u>ออก</u> เรนทร์รัฐ | เร่งร้าวราญสมร |
| ๒. ว่าซึ่งสองกษัตริย์กล้า | <u>ออก</u> มาถ้ำอรบ |
| ๓. ไปทั่ว <u>ออก</u> อ้อ | เลิกฟ้าดินไหว |
| ๔. คีกรม <u>ออก</u> มาชิงควัน | กันบ่ให้ <u>ออก</u> |

๑๑. “ ๖ ให้หยุดยั้งอยู่หลัง เขากำลังสรรพ เสด็จประทับเกยชัย ในฉายาไม้ประดู่”

คำที่ขีดเส้นใต้ หมายความว่าอย่างไร

- | | |
|--------------------------------|----------------------------------|
| ๑. ที่สำหรับขึ้นข้าง , ม้า | ๒. ที่สำหรับลงข้าง , ม้า |
| ๓. ที่สำหรับขึ้น ลง ข้าง , ม้า | ๔. ที่สำหรับนั่งบนหลังข้าง , ม้า |

๑๒. จนจันทร์ลับเลื่อน เคลื่อนเข้าตติยยาม

เจ้าจอมสยายไสยาสน์ เหนือบรมอาสน์ก่อแก้ว

คำว่า ตติยยาม หมายถึงเวลาใด

- | | |
|--------------------------|-----------------------|
| ๑. ๒๑.๐๐ น. หรือ สามทุ่ม | ๒. ๓.๐๐ น. หรือ ตีสาม |
| ๓. สองยาม ถึง ตีสาม | ๔. ตีสาม ถึง ย่ำรุ่ง |

๑๓. “ สองขั้ตติยายุรยาตร ยังเกยราชหอทัพ ขุนคชขั้ข้างเทียบ ทวยหาญเพียบแผนภู คุมหิมาดาศ
สระพราศพร้อมโดยขบวน องค์อดีตวรสองกษัตริย์ คอยนฤขั้ตรพิชัย บัดเดี่ยวไททฤษฎี พระศรีสารีริก

บรมธาตุ ไชโยภาสโคภิต ช่วงชวลิตพ่างผล ส้มเกลี้ยงกลกุก่อง ฟองฟ้าฝ่ายทักษิณ ผินแวงดวงตรงทัพ นับ
 คำรบสามครา เป็นทักษิณาวรรตเวียน ว่ายฉวัดเฉวียนอัมพร ผ่านไปอุตรโดยด้าว พลงบพิตรโทท้าว ท่านตั้ง
 สดุดี อยู่เนา”

ใจความสำคัญข้างต้นนี้ หมายความว่าอย่างไร

๑. ขณะที่กษัตริย์ทั้งสองรื้อเวลาเคลื่อนทัพ ก็เห็นสารวิภวาทูลอยทักษิณาวรรตทางท้องฟ้าฝ่ายใต้
๒. ขณะที่กษัตริย์ทั้งสองพระองค์กำลังรอกฤกษ์ ก็บังเกิดนิมิตมหัศจรรย์อันเป็นมงคลยิ่ง
๓. ขณะที่กษัตริย์ทั้งสอง กำลังเสด็จขึ้นประทับข้างทรง ก็เห็นผลส้มเกลี้ยงลอยอยู่ในอากาศ
๔. ขณะที่สมเด็จพระนเรศวรฯ และสมเด็จพระเอกาทศรถ กำลังรอกฤกษ์เคลื่อนทัพ ก็บังเกิดนิมิตมหัศจรรย์ถึง
 สามครั้ง

๑๔. ยอหัตถ์เกิดลอบองเลบง อังกุส ไกวแฮ
 งามเร้งงามโทท้าว ท่านผู้ศึกสาร

อังกุส หมายความว่าถึงสิ่งใด

- | | |
|-------------|---------|
| ๑. ดาบ | ๒. หอก |
| ๓. ขอลเหล็ก | ๔. ง้าว |

๑๕. บทประพันธ์ในข้อ ๑๔ แสดงภาพอะไร

๑. ทหารไทยและทหารพม่าต่างกวัดแกว่งอาวุธ
๒. การชนช้างระหว่างสมเด็จพระนเรศวรกับพระมหาอุปราชา
๓. การชนช้างระหว่างพระเอกาทศรถกับมังจาชโร
๔. การต่อสู้ระหว่างแม่ทัพและทหารของไทยกับพม่า

๑๖. จากข้อ ๑๔ ยอหัตถ์ คือ ยกมือ ในที่นี้ ยกมือเพื่ออะไร

- | | |
|-----------------------|-------------------|
| ๑. ชูอาวุธขึ้น | ๒. แสดงการยอมแพ้ |
| ๓. ให้สัญญาณแก่กองทัพ | ๔. เรียกค่าต่อสู้ |

๑๗. กลไ้ไปช่วยแผ้ว นภา ดลฤฯ
 ไสสรว่างธูมา มีดม้วย
 มลักเล็งเหล่าพารา ทวยเค็ก สมรแฮ
 เห็นตระหนักเนตรด้วย ดังนี้แห่งฉาย

โคลงบทนี้ แสดงลักษณะใดของผู้พูด

๑. เสี่ยงโชคเป็นทางเลือกสุดท้าย
๒. หวังความช่วยเหลือจากสิ่งศักดิ์สิทธิ์เมื่อคับขัน

อุกคฤกพลุกงยงัด	คอคช เคิกแฮ
เบนบ่ายหงายแหงนให้	ท้วงท้อที่ถอย

โคลงบทนี้เด่นด้านใดมากที่สุด

- ๑. แสดงธรรมชาติของช้าง
- ๒. แสดงความสง่า ของช้างศึก
- ๓. ใช้คำศัพท์สูง ๆ เพราะเป็นวรรณคดี
- ๔. ใช้คำเหมาะสมทำให้เกิดภาพพจน์

๒๓. สมเด็จพระวันรัต ใช้วิธีการอะไรในการทูลขอพระราชทานอภัยโทษแก่แม่ทัพนายกองจากสมเด็จพระนเรศวร

- ๑. ใช้วิธีอุปมาอ้างพระกฤษดาภินิหารดุจพระพุทธเจ้า
- ๒. ย้ำยืนยันแม่ทัพนายกองที่จงใจละทิ้งหน้าที่
- ๓. อ้างเหตุผลว่าเทพยดาบันดาลให้เป็นไปเช่นนั้น
- ๔. ยึดมั่นในการให้อภัย

๒๔. คุณสมบัติของบุคคลผู้มีความสงบเสงี่ยม รู้จักกาลเทศะ มีปฏิภาณยอดเยี่ยม และมีน้ำใจเปี่ยมด้วยเมตตาอันท่านเห็นว่าตรงกับผู้ใดมากที่สุด

- | | |
|--------------------------|----------------------|
| ๑. สมเด็จพระนเรศวรมหาราช | ๒. สมเด็จพระเอกาทศรถ |
| ๓. สมเด็จพระวันรัต | ๔. พระเจ้าหงสาวดี |

๒๕. ทั้งหลายทวยบาทเบื้อง บงกช
 ควรรโคตรโทษสาหัส อะคร้าว
 แต่ทูลถูกลีบท สนอนบาท มานา
 เพรงพระอัยกาทำว ตราบไท้พระเจ้าหลวง

ข้อใดเป็นสาเหตุของ “ควรรโคตรโทษสาหัส อะคร้าว”

- ๑. แปรพักตร์จากบาทไท้ เป็นไส้ศึกเหล่าอมิตร
- ๒. บ่ได้ติดตูด้อย มลละข้อยสองคน เข้าโรมรณราวิศ
- ๓. มันเห็นเคิกสระทก ตระดกดาลระริ้ว
- ๔. ชัดปัญชาจอมราชา ประมาทการงานเมือง ทำให้เคื่องหัตทยา
